

**ΕΠΑΓΓΕΛΜΑΤΙΚΟ ΠΕΡΙΓΡΑΜΜΑ ΤΟΥ  
«ΕΠΑΓΓΕΛΜΑΤΙΑΣ  
ΚΑΘΑΡΙΣΤΗΣ/ΣΤΡΙΑ»**

**ΑΝΑΔΟΧΟΣ: ΣΥΜΠΡΑΞΗ ΜΕΤΑΞΥ ΤΩΝ  
ΦΟΡΕΩΝ ΚΕΚ-ΙΝΕ/ΓΣΕΕ, ΓΣΕΕ, ΣΕΒ,  
ΙΟΒΕ, ΓΣΕΒΕΕ, ΚΕΚ ΓΣΕΒΕΕ, ΕΣΕΕ,  
ΚΑΕΛΕ.**

**ΣΥΝΤΟΝΙΣΤΗΣ      ΦΟΡΕΑΣ:      ΚΕΚ-  
ΙΝΕ/ΓΣΕΕ**



## ΠΙΝΑΚΑΣ ΠΕΡΙΕΧΟΜΕΝΩΝ

<b>ΣΥΝΟΨΗ - ABSTRACT .....</b>	<b>4</b>
<b>ΕΙΣΑΓΩΓΗ.....</b>	<b>9</b>
<b>ΕΝΟΤΗΤΑ Α: «ΤΙΤΛΟΣ ΚΑΙ ΟΡΙΣΜΟΣ ΤΟΥ ΕΠΑΓΓΕΛΜΑΤΟΣ Η/ ΚΑΙ ΕΙΔΙΚΟΤΗΤΑΣ».</b>	<b>13</b>
A.1 Προτεινόμενος Γενικός Τίτλος του Επαγγέλματος ή/και της ειδικότητας/των .....	13
A.2 Ορισμός του Επαγγέλματος ή/και της ειδικότητας.....	13
<i>A.2.1. Γενική Περιγραφή του περιεχομένου και σκοπός του Επαγγέλματος ή/και της ειδικότητας.....</i>	<i>13</i>
A.3 Αντιστοιχίση με το ισχύον Σύστημα Ταξινόμησης Επαγγελμάτων, σε τετραψήφια ανάλυση και με το ισχύον Σύστημα Ταξινόμησης Κλάδων Οικονομίας, σε τουλάχιστον διψήφια ανάλυση.....	14
<i>A.3.1 Αντιστοιχίση με ΣΤΕΠ 92.....</i>	<i>14</i>
<i>A.3.2 Αντιστοιχίση με ΣΤΑΚΟΔ.....</i>	<i>14</i>
A.4 Ιστορική εξέλιξη του Επαγγέλματος ή/και της ειδικότητας.....	15
<i>A.4.1 Ιστορική αναδρομή και εξέλιξη του επαγγέλματος ή και της ειδικότητας.....</i>	<i>15</i>
<i>A.4.2 Ισχύον νομοθετικό πλαίσιο.....</i>	<i>18</i>
A.5 Αναπτυξιακή δυναμική της οικονομίας /δυναμική του επαγγέλματος ή/ και ειδικότητας.....	19
<i>A.5.1 Γενική περιγραφή των τάσεων μεγέθυνσης που διαγράφουν στην ελληνική αγορά οι κλάδοι στους οποίους εντάσσονται οι απασχολούμενοι στο συγκεκριμένο επάγγελμα ή/ και ειδικότητα.....</i>	<i>19</i>
<i>A.5.2 Είδος επιχειρήσεων όπου εμφανίζεται κατά κύριο το επάγγελμα και αναπτυξιακή δυναμική του επαγγέλματος/ή και της ειδικότητας. ....</i>	<i>21</i>
A.6 Απασχόληση, τάσεις-προοπτικές.....	21
<i>A.6.1 Περιγραφή υπάρχουσας κατάστασης της απασχόλησης.....</i>	<i>21</i>
<i>A.6.2 Τάσεις και Προοπτικές.....</i>	<i>24</i>
A.7 Υφιστάμενες μορφές άσκησης του επαγγέλματος ή /και της ειδικότητας, τάσεις εξέλιξης.....	25
<i>A.7.1 Υφιστάμενες ειδικεύσεις/κατευθύνσεις του επαγγέλματος ή/και της ειδικότητας.....</i>	<i>25</i>
<i>A.7.2 Τάσεις εξέλιξης των πιο δυναμικών και πολυπληθών ειδικεύσεων.....</i>	<i>26</i>
A.8 Ποσοτικά και ποιοτικά χαρακτηριστικά του ανθρώπινου δυναμικού που δραστηριοποιείται στο επάγγελμα/ειδικότητα.....	26
A.9 Συνδικαλιστικές ή επιστημονικές οργανώσεις σχετικές με το επάγγελμα/ειδικότητα, έντυπα ή άλλα μέσα πληροφόρησης ή άλλες πηγές.....	27
<i>A.9.1 Συνδικαλιστικές-επαγγελματικές ή επιστημονικές οργανώσεις σχετικές με το επάγγελμα/ειδικότητα.....</i>	<i>27</i>
<i>A.9.2 Έντυπα και άλλα μέσα πληροφόρησης.....</i>	<i>29</i>
<i>A.9.3 Άλλες πηγές πληροφόρησης.....</i>	<i>29</i>

A.10	Τυπικές ή θεσμικές προϋποθέσεις για την άσκηση του επαγγέλματος/ειδικότητας.....	30
	<i>A.10.1 Άδειες λειτουργίας .....</i>	<i>30</i>
	<i>A.10.2 Άδειες εργασίας.....</i>	<i>30</i>
	<i>A.10.3 Άλλες προϋποθέσεις άσκησης επαγγέλματος ή/και ειδικότητας.....</i>	<i>30</i>
A.11	Τίτλοι και θέσεις-διαβαθμίσεις στην επαγγελματική ιεραρχία .....	30
	<i>A.11.1 Τίτλοι και θέσεις- διαβαθμίσεις επαγγελματικής ιεραρχίας .....</i>	<i>30</i>
A.12	Συνθήκες εργασίας (συμπεριλαμβανομένων υγιεινής και ασφάλειας).....	31
A.13	Δυνατότητες απασχόλησης για άτομα με αναπηρίες .....	33
	<b>ΕΝΟΤΗΤΑ Β: «ΑΝΑΛΥΣΗ ΤΟΥ ΕΠΑΓΓΕΛΜΑΤΟΣ Η/ ΚΑΙ ΕΙΔΙΚΟΤΗΤΑΣ –</b>	
	<b>ΠΡΟΔΙΑΓΡΑΦΕΣ» .....</b>	<b>34</b>
B.1	ΚΥΡΙΕΣ ΚΑΙ ΕΠΙΜΕΡΟΥΣ ΕΠΑΓΓΕΛΜΑΤΙΚΕΣ ΛΕΙΤΟΥΡΓΙΕΣ, ΕΠΑΓΓΕΛΜΑΤΙΚΕΣ ΕΡΓΑΣΙΕΣ .....	34
B.2	ΚΡΙΤΗΡΙΑ ΕΠΑΓΓΕΛΜΑΤΙΚΗΣ ΑΝΤΑΠΟΚΡΙΣΗΣ, ΕΥΡΟΣ ΕΦΑΡΜΟΓΗΣ .....	37
	<b>ΕΝΟΤΗΤΑ Γ: «ΑΠΑΡΑΙΤΗΤΕΣ ΓΝΩΣΕΙΣ, ΔΕΞΙΟΤΗΤΕΣ ΚΑΙ ΙΚΑΝΟΤΗΤΕΣ» .....</b>	<b>48</b>
Γ.1	ΓΝΩΣΕΙΣ .....	48
Γ.2	ΔΕΞΙΟΤΗΤΕΣ & ΙΚΑΝΟΤΗΤΕΣ .....	58
	<b>ΕΝΟΤΗΤΑ Δ: «ΠΡΟΤΕΙΝΟΜΕΝΕΣ ΔΙΑΔΡΟΜΕΣ ΓΙΑ ΤΗΝ ΑΠΟΚΤΗΣΗ ΤΩΝ</b>	
	<b>ΑΠΑΙΤΟΥΜΕΝΩΝ ΠΡΟΣΟΝΤΩΝ» .....</b>	<b>66</b>
	<b>ΕΝΟΤΗΤΑ Ε: «ΕΝΔΕΙΚΤΙΚΟΙ ΤΡΟΠΟΙ ΑΞΙΟΛΟΓΗΣΗΣ ΤΩΝ ΑΠΑΙΤΟΥΜΕΝΩΝ ΓΝΩΣΕΩΝ,</b>	
	<b>ΔΕΞΙΟΤΗΤΩΝ ΚΑΙ ΙΚΑΝΟΤΗΤΩΝ» .....</b>	<b>67</b>
E.1	ΕΝΔΕΙΚΤΙΚΟΙ ΤΡΟΠΟΙ ΑΞΙΟΛΟΓΗΣΗΣ ΤΩΝ ΑΠΑΙΤΟΥΜΕΝΩΝ ΓΝΩΣΕΩΝ ΣΕ ΕΠΙΠΕΔΟ ΕΠΙΜΕΡΟΥΣ ΕΠΑΓΓΕΛΜΑΤΙΚΩΝ ΛΕΙΤΟΥΡΓΙΩΝ.....	67
E.2	ΕΝΔΕΙΚΤΙΚΟΙ ΤΡΟΠΟΙ ΑΞΙΟΛΟΓΗΣΗΣ ΤΩΝ ΑΠΑΙΤΟΥΜΕΝΩΝ ΔΕΞΙΟΤΗΤΩΝ ΣΕ ΕΠΙΠΕΔΟ ΕΠΙΜΕΡΟΥΣ ΕΠΑΓΓΕΛΜΑΤΙΚΩΝ ΛΕΙΤΟΥΡΓΙΩΝ.....	69
	<b>ΒΙΒΛΙΟΓΡΑΦΙΑ .....</b>	<b>70</b>

## ΣΥΝΟΨΗ - ABSTRACT

Η παρούσα μελέτη αφορά στην ανάπτυξη του Επαγγελματικού Περιγράμματος «**ΚΑΘΑΡΙΣΤΗΣ – ΚΑΘΑΡΙΣΤΡΙΑ ΕΠΑΓΓΕΛΜΑΤΙΚΩΝ ΧΩΡΩΝ**», όπως προτάθηκε και προκηρύχθηκε από το ΕΚΕΠΙΣ.

Ωστόσο, κατά τη διαδικασία εκπόνησης του Επαγγελματικού Περιγράμματος (εφεξής Ε.Π.), μετά από την έρευνα γραφείου, την εξέταση των δεδομένων της αγοράς εργασίας, τις συζητήσεις που πραγματοποιήθηκαν στην ομάδα εργασίας αλλά και τις προτάσεις των εργοδοτών και των εργαζομένων (που είχαν σα στόχο την περαιτέρω αναβάθμιση του επαγγέλματος και του κλάδου στην κατεύθυνση της ποιοτικής παροχής υπηρεσιών και επαγγελματισμού), αποφασίστηκε ότι το συγκεκριμένο επάγγελμα αποτυπώνεται σε δύο (2) επίπεδα επαγγελματικής ιεραρχίας των οποίων οι πλέον δόκιμοι τίτλοι και ορισμοί είναι:

### 1<sup>ο</sup> ΕΠΙΠΕΔΟ ΕΠΑΓΓΕΛΜΑΤΙΚΗΣ ΙΕΡΑΡΧΙΑΣ

«**ΕΠΑΓΓΕΛΜΑΤΙΑΣ ΚΑΘΑΡΙΣΤΗΣ-ΣΤΡΙΑ**» είναι ο εργαζόμενος ο οποίος παρέχει υπηρεσίες καθαρισμού και φυσικού ελέγχου του χώρου ευθύνης του/της χειρωνακτικά ή με μηχανικά μέσα, κατά τρόπο ασφαλή και αποτελεσματικό.

### 2<sup>ο</sup> ΕΠΙΠΕΔΟ ΕΠΑΓΓΕΛΜΑΤΙΚΗΣ ΙΕΡΑΡΧΙΑΣ

«**ΕΠΟΠΤΗΣ ΕΠΑΓΓΕΛΜΑΤΙΚΟΥ ΚΑΘΑΡΙΣΜΟΥ**» είναι ο εργαζόμενος ο οποίος επιπρόσθετα εποπτεύει την παροχή υπηρεσιών καθαρισμού και το ανθρώπινο δυναμικό του καθαρισμού και επικοινωνεί με τον πελάτη.

Η ανάπτυξη του συγκεκριμένου επαγγελματικού περιγράμματος, η μετέπειτα θεσμοθέτηση των πιθανών εκπαιδευτικών διαδρομών, καθώς και η επαρκής νομοθετική κατοχύρωση του επαγγέλματος, θεωρείται ότι θα συντελέσουν σε μεγάλο βαθμό στην ομαλή λειτουργικότητα και ανάπτυξη του κλάδου.

## **ΑΝΑΛΥΣΗ ΤΟΥ ΕΠΑΓΓΕΛΜΑΤΟΣ/ ΕΙΔΙΚΟΤΗΤΑΣ – ΕΠΑΓΓΕΛΜΑΤΙΚΕΣ ΛΕΙΤΟΥΡΓΙΕΣ ΚΑΙ ΕΡΓΑΣΙΕΣ**

Συγκεντρωτική Παρουσίαση Κύριων και Επιμέρους Επαγγελματικών Λειτουργιών και Εργασιών του Περιγράμματος

### **1<sup>ο</sup> ΕΠΙΠΕΔΟ ΕΠΑΓΓΕΛΜΑΤΙΚΗΣ ΙΕΡΑΡΧΙΑΣ: «ΕΠΑΓΓΕΛΜΑΤΙΑΣ ΚΑΘΑΡΙΣΤΗΣ-ΣΤΡΙΑ»**

**ΚΕΛ 1: Παρέχει υπηρεσίες επαγγελματικού καθαρισμού και φυσικού ελέγχου του χώρου ευθύνης του/της και του εξοπλισμού καθαρισμού.**

**ΕΕΛ 1.1: Μεριμνά για τον καθαρισμό των χώρων ή/και των επιφανειών της δικαιοδοσίας του/της.**

**ΕΕ1.1.1:** Προετοιμάζει τα απαραίτητα υλικά ή/και εργαλεία - μηχανήματα για τον καθαρισμό των χώρων ή/και των επιφανειών της δικαιοδοσίας του.

**ΕΕ1.1.2:** Περισυλλέγει και απομακρύνει τα απορρίμματα από τους χώρους ή/και τις επιφάνειες της δικαιοδοσίας του.

**ΕΕ1.1.3:** Καθαρίζει τους χώρους ή/και τις επιφάνειες της δικαιοδοσίας του.

**ΕΕΛ 1.2: Μεριμνά για τον έλεγχο του χώρου ευθύνης του/της.**

**ΕΕ1.2.1:** Προετοιμάζει το χώρο/ επιφάνεια πριν τον καθαρισμό.

**ΕΕ1.2.2:** Αποκαθιστά το χώρο/ επιφάνεια μετά τον καθαρισμό.

**ΕΕ1.2.3:** Αναφέρει τυχόν φθορές βλάβες, και «εκκρεμότητες καθαρισμού».

**ΕΕΛ 1.3: Φροντίζει για την επάρκεια του εξοπλισμού και των υλικών καθαρισμού.**

**ΕΕ 1.3.1:** Ελέγχει τον εξοπλισμό καθαρισμού.

**ΕΕ 1.3.2:** Ενημερώνει για την ανάγκη προμήθειας αναλώσιμων και εξοπλισμού καθαρισμού.

**ΕΕ 1.3.3:** Φροντίζει τον εξοπλισμό και τα υλικά καθαρισμού μετά το πέρας της εργασίας.

## **2<sup>ο</sup> ΕΠΙΠΕΔΟ ΕΠΑΓΓΕΛΜΑΤΙΚΗΣ ΙΕΡΑΡΧΙΑΣ: «ΕΠΟΠΤΗΣ ΕΠΑΓΓΕΛΜΑΤΙΚΟΥ ΚΑΘΑΡΙΣΜΟΥ»**

**ΚΕΛ 2: Εποπτεύει την παροχή υπηρεσιών και το ανθρώπινο δυναμικό του επαγγελματικού καθαρισμού.**

**ΕΕΛ 2.1: Μεριμνά για την οργάνωση και διεκπεραίωση των υπηρεσιών καθαρισμού.**

**ΕΕ 2.1.1:** Διαμορφώνει το πρόγραμμα καθαρισμού.

**ΕΕ 2.1.2:** Παρακολουθεί την υλοποίηση του προγράμματος καθαρισμού.

**ΕΕ 2.1.3:** Αξιολογεί τις παρεχόμενες υπηρεσίες καθαρισμού.

**ΕΕΛ 2.2: Διαχειρίζεται το ανθρώπινο δυναμικό του επαγγελματικού καθαρισμού.**

**ΕΕ 2.2.1:** Επιλέγει το προσωπικό επαγγελματικού καθαρισμού.

**ΕΕ 2.2.2:** Εποπτεύει το προσωπικό επαγγελματικού καθαρισμού.

**ΕΕ 2.2.3:** Παρέχει οδηγίες στο προσωπικό επαγγελματικού καθαρισμού.

**ΕΕΛ 2.3: Υποστηρίζει διοικητικά την παροχή υπηρεσιών καθαριότητας.**

**ΕΕ 2.3.1:** Επικοινωνεί με τους πελάτες.

**ΕΕ 2.3.2:** Οργανώνει διοικητικά την παροχή υπηρεσιών καθαρισμού.

**ΕΕ 2.3.3:** Φροντίζει για την προμήθεια του εξοπλισμού, των αναλωσίμων και των υλικών καθαρισμού.

### **ΑΠΑΡΑΙΤΗΤΕΣ ΓΝΩΣΕΙΣ, ΔΕΞΙΟΤΗΤΕΣ ΚΑΙ ΙΚΑΝΟΤΗΤΕΣ**

Συγκεντρωτική Παρουσίαση των Γνώσεων, Δεξιοτήτων και Ικανοτήτων του Περιγράμματος

## **1<sup>ο</sup> ΕΠΙΠΕΔΟ ΕΠΑΓΓΕΛΜΑΤΙΚΗΣ ΙΕΡΑΡΧΙΑΣ: ΕΠΑΓΓΕΛΜΑΤΙΑΣ ΚΑΘΑΡΙΣΤΗΣ-ΣΤΡΙΑ**

### **ΓΕΝΙΚΕΣ ΓΝΩΣΕΙΣ**

Ελληνική Γλώσσα (Προφορική επικοινωνία)

### **ΒΑΣΙΚΕΣ ΕΠΑΓΓΕΛΜΑΤΙΚΕΣ ΓΝΩΣΕΙΣ**

Ορολογία καθαρισμού.

Βασικές αρχές υγιεινής και ασφάλειας στο χώρο εργασίας.

Ειδικοί κανόνες επαγγελματικής δεοντολογίας και συμπεριφοράς.

Βασικές αρχές εξυπηρέτησης πελατών.

Μέθοδοι, εξοπλισμός και μέσα καθαρισμού.

### **ΕΙΔΙΚΕΣ ΕΠΑΓΓΕΛΜΑΤΙΚΕΣ ΓΝΩΣΕΙΣ**

Χειρισμός περιστροφικής μηχανής.

Χειρισμός αυτόματης μηχανής πλύσης – στέγνωσης με μπαταρία.

Χειρισμός αυτόματης μηχανής πλύσης – στέγνωσης με καλώδιο.

Καθαρισμός υφασμάτων επιφανειών (μοκετών) με ψεκασμό-απορρόφηση

Καθαρισμός υφασμάτων επιφανειών (μοκετών) με ξηρό αφρό και κυλινδρική ή περιστροφική μηχανή.

Καθαρισμός υφασμάτων επιφανειών (μοκετών) με υγρό καθαρισμού και κυλινδρική ή περιστροφική μηχανή.

Καθαρισμός υφασμάτων επιφανειών (μοκετών) με ξηρή σκόνη.

Καθαρισμός υφασμάτων επιφανειών (μοκετών) με υφασμάτινο δίσκο και περιστροφική μηχανή.

Καθαρισμός υφασμάτων επίπλωσης (σαλονιών)

Καθαρισμός με ατμό.

Καθαρισμός – γυάλισμα με περιστροφική μηχανή υψηλών στροφών.

Καθαρισμός με μηχανή υψηλής πίεσης.

Καθαρισμός σκληρών δαπέδων με υφασμάτινο δίσκο και περιστροφική μηχανή.

Καθαρισμός σε ψηλά σημεία.

Αφαίρεση graffiti.

Αφαίρεση λεκέδων από σκληρές ή υφασμάτινες επιφάνειες.

Κρυσταλλοποίηση πέτρινων δαπέδων.  
Αφαίρεση και επανατοποθέτησης παρκετίνης.

### **ΔΕΞΙΟΤΗΤΕΣ**

**Επικοινωνία:** Ακούει και κατανοεί τους άλλους, (προφορικό λόγο). Εφαρμογή κανόνων προφορικής επικοινωνίας με τους πελάτες και με τους συναδέλφους.

**Λήψη απόφασης:** Λαμβάνει υπόψη τα υπέρ και τα κατά πιθανών δράσεων και επιλέγει την πιο κατάλληλη.

**Διαχείριση χρόνου.**

**Παρακολούθηση / έλεγχος.**

Ευχέρεια στο χειρισμό εξοπλισμών και υλικών καθαριότητας.

### **ΙΚΑΝΟΤΗΤΕΣ**

**Χειρονακτική ικανότητα:** Η ικανότητα να εκτελεί εργασίες που απαιτούν φυσική αντοχή και μυϊκή δύναμη.

**Επιδεξιότητα στη χρήση των χεριών:** Η ικανότητα να εκτελεί λεπτές και ακριβείς κινήσεις που απαιτούν καλό συντονισμό χεριού-ματιού.

**Καλή μνήμη:** Η ικανότητα να θυμάται πληροφορίες όπως λέξεις, αριθμούς, εικόνες/ πρόσωπα και διαδικασίες ή καταστάσεις.

**Καλή όραση:** Εντοπισμός ρύπων και αναγνώριση χρωμάτων.

**Προσανατολισμός στο χώρο:** Η ικανότητα να γνωρίζει την θέση του σε σχέση με το περιβάλλον ή να ξέρει ποια είναι η τοποθέτηση των άλλων αντικειμένων σε σχέση με εκείνον.

**Παρατηρητικότητα.**

## **2<sup>ο</sup> ΕΠΙΠΕΔΟ ΕΠΑΓΓΕΛΜΑΤΙΚΗΣ ΙΕΡΑΡΧΙΑΣ: ΕΠΟΠΤΗΣ ΕΠΑΓΓΕΛΜΑΤΙΚΟΥ ΚΑΘΑΡΙΣΜΟΥ**

### **ΓΕΝΙΚΕΣ ΓΝΩΣΕΙΣ**

Ελληνική Γλώσσα (ανάγνωση, γραφή και προφορική επικοινωνία).  
Στοιχειώδη μαθηματικά.

### **ΒΑΣΙΚΕΣ ΕΠΑΓΓΕΛΜΑΤΙΚΕΣ ΓΝΩΣΕΙΣ**

Βασικές αρχές οργάνωσης και λειτουργίας επιχείρησης καθαρισμού.

Ορολογία καθαρισμού.

Ισχύουσα εργατική νομοθεσία του τομέα καθαρισμού.

Βασικές αρχές διαχείρισης ανθρώπινων πόρων.

Βασικές αρχές υγιεινής και ασφάλειας στο χώρο εργασίας.

Ειδικοί κανόνες επαγγελματικής δεοντολογίας και συμπεριφοράς.

Εξυπηρέτηση πελατών.

### **ΕΙΔΙΚΕΣ ΕΠΑΓΓΕΛΜΑΤΙΚΕΣ ΓΝΩΣΕΙΣ**

#### **ΔΕΞΙΟΤΗΤΕΣ**

**Επικοινωνία:** Ακούει και κατανοεί τους άλλους, διαβάζει και κατανοεί γραπτές πληροφορίες, εκφράζεται ξεκάθαρα χρησιμοποιώντας τον γραπτό ή προφορικό λόγο). Εφαρμογή κανόνων προφορικής επικοινωνίας με τους πελάτες και με τους συναδέλφους. Δεξιότητες αποτελεσματικής διοίκησης ανθρώπων ή ομάδων.

**Λήψη απόφασης:** Λαμβάνει υπόψη τα υπέρ και τα κατά πιθανών δράσεων και επιλέγει την πιο κατάλληλη.

**Πρωτοβουλία:** Κατανοεί το πλαίσιο και αξιοποιεί ευκαιρίες για την επίτευξη στόχων.

**Διαχείριση χρόνου.**

**Παρακολούθηση / έλεγχος.**

Ευχέρεια στο χειρισμό εξοπλισμών και υλικών καθαριότητας.

## ΙΚΑΝΟΤΗΤΕΣ

**Χειρονακτική ικανότητα:** Η ικανότητα να εκτελεί εργασίες που απαιτούν φυσική αντοχή και μυϊκή δύναμη.

**Επιδεξιότητα στη χρήση των χεριών:** Η ικανότητα να εκτελεί λεπτές και ακριβείς κινήσεις που απαιτούν καλό συντονισμό χεριού-ματιού.

**Καλή όραση:** Εντοπισμός ρύπων και αναγνώριση χρωμάτων.

**Καλή μνήμη:** Η ικανότητα να θυμάται πληροφορίες όπως λέξεις, αριθμούς, εικόνες/ πρόσωπα και διαδικασίες ή καταστάσεις.

**Προσανατολισμός στο χώρο:** Η ικανότητα να γνωρίζει την θέση του σε σχέση με το περιβάλλον ή να ξέρει ποια είναι η τοποθέτηση των άλλων αντικειμένων σε σχέση με εκείνον.

**Παρατηρητικότητα.**

**Οργανωτική ικανότητα.**

**Ικανότητα αντίληψης.**

**Καλή ακοή.**

## ΠΡΟΤΕΙΝΟΜΕΝΕΣ ΔΙΑΔΡΟΜΕΣ ΓΙΑ ΤΗΝ ΑΠΟΚΤΗΣΗ ΤΩΝ ΑΠΑΙΤΟΥΜΕΝΩΝ ΠΡΟΣΟΝΤΩΝ

<i>ΕΙΔΙΚΕΥΣΗ</i>	<i>ΔΙΑΔΡΟΜΕΣ</i>	
<b>ΕΠΙΠΕΔΟ ΕΠΑΓΓΕΛΜΑΤΙΚΗΣ ΙΕΡΑΡΧΙΑΣ Α</b>		
<b>Επαγγελματίας Καθαριστής-στρια</b>	<i><sup>1η</sup> Διαδρομή</i>	Απόφοιτοι Υποχρεωτικής Εκπαίδευσης* - 3 μήνες συναφής επαγγελματική εμπειρία - Συνεχιζόμενη Επαγγελματική Κατάρτιση για το σύνολο των γνώσεων που αντιστοιχούν στην Κύρια Επαγγελματική Λειτουργία της ειδικεύσεως (ΚΕΛ 1).
	<i><sup>2η</sup> Διαδρομή</i>	1 έτος συναφής επαγγελματική εμπειρία - Συνεχιζόμενη Επαγγελματική Κατάρτιση για το σύνολο των γνώσεων που αντιστοιχούν στην Κύρια Επαγγελματική Λειτουργία της ειδικεύσεως (ΚΕΛ 1).
<b>ΕΠΙΠΕΔΟ ΕΠΑΓΓΕΛΜΑΤΙΚΗΣ ΙΕΡΑΡΧΙΑΣ Β</b>		
<b>Επόπτης Επαγγελματικού Καθαρισμού</b>	<i><sup>1η</sup> Διαδρομή**</i>	3 χρόνια συναφής επαγγελματική εμπειρία ως Επόπτης Επαγγελματικού Καθαρισμού - Συνεχιζόμενη Επαγγελματική Κατάρτιση για το σύνολο των γνώσεων που αντιστοιχούν στην Κύρια Επαγγελματική Λειτουργία του επιπέδου Β επαγγελματικής ιεραρχίας (ΚΕΛ 2).
	<i><sup>2η</sup> Διαδρομή</i>	Απόφοιτοι Υποχρεωτικής Εκπαίδευσης* - 1 έτος συναφής επαγγελματική εμπειρία ως Επόπτης Επαγγελματικού Καθαρισμού - Συνεχιζόμενη Επαγγελματική Κατάρτιση για το σύνολο των γνώσεων που αντιστοιχούν στη Κύρια Επαγγελματική Λειτουργία του Β επιπέδου επαγγελματικής ιεραρχίας (ΚΕΛ 2).
	<i><sup>3η</sup> Διαδρομή</i>	Απόφοιτοι Υποχρεωτικής Εκπαίδευσης* - Αρχική Επαγγελματική Κατάρτιση ΙΕΚ μεταγυμνασιακού επιπέδου – 6μηνη υποχρεωτική πρακτική άσκηση

\*Ως απολυτήριος τίτλος υποχρεωτικής εκπαίδευσης αναγνωρίζεται το απολυτήριο τριταξίου γυμνασίου ή για υποψήφιους που έχουν αποφοιτήσει μέχρι και το 1980 απολυτήριο δημοτικού σχολείου ή ισοδύναμος απολυτήριος τίτλος κατώτερης τεχνικής σχολής του Ν. 580/1970, ή απολυτήριος τίτλος Εργαστηρίων Ειδικής Επαγγελματικής Εκπαίδευσης και Κατάρτισης, του άρθρου 1 του Ν. 2817/2000. (Καθορισμός προσόντων διορισμού σε θέσεις φορέων του δημόσιου τομέα, όπως καθορίζονται με το Προεδρικό Διάταγμα 50/2001 (ΦΕΚ 39 Α'), όπως τροποποιήθηκε και συμπληρώθηκε με το Π. 347/2003 (ΦΕΚ 315 Α'), το Π. 44/2005 (ΦΕΚ Α' 63) και το Π. 116/2006 (ΦΕΚ Α' 115). Επίσης η υποχρεωτική εκπαίδευση καλύπτει και τους απόφοιτους πρωτοβάθμιας εκπαίδευσης που ολοκλήρωσαν τη φοίτησή τους στα σχολεία δεύτερης ευκαιρίας.

\*\*Η 1η διαδρομή για το επίπεδο επαγγελματικής ιεραρχίας Β θα είναι σε ισχύ μέχρι και το 2011. Από το 2012 θα ισχύσουν οι διαδρομές 2 και 3.

## **ΕΝΔΕΙΚΤΙΚΟΙ ΤΡΟΠΟΙ ΑΞΙΟΛΟΓΗΣΗΣ ΤΩΝ ΑΠΑΙΤΟΥΜΕΝΩΝ ΓΝΩΣΕΩΝ, ΔΕΞΙΟΤΗΤΩΝ ΚΑΙ ΙΚΑΝΟΤΗΤΩΝ**

### **1<sup>ο</sup> ΕΠΙΠΕΔΟ ΕΠΑΓΓΕΛΜΑΤΙΚΗΣ ΙΕΡΑΡΧΙΑΣ: ΕΠΑΓΓΕΛΜΑΤΙΑΣ ΚΑΘΑΡΙΣΤΗΣ-ΣΤΡΙΑ** **ΑΞΙΟΛΟΓΗΣΗ ΓΝΩΣΕΩΝ**

Προφορικές Εξετάσεις

Συνέντευξη

Παρατήρηση Εκτέλεσης Εργασίας

### **ΑΞΙΟΛΟΓΗΣΗ ΔΕΞΙΟΤΗΤΩΝ**

Συνέντευξη

Παρατήρηση Εκτέλεσης Εργασίας

### **2<sup>ο</sup> ΕΠΙΠΕΔΟ ΕΠΑΓΓΕΛΜΑΤΙΚΗΣ ΙΕΡΑΡΧΙΑΣ: ΕΠΟΠΤΗΣ ΕΠΑΓΓΕΛΜΑΤΙΚΟΥ ΚΑΘΑΡΙΣΜΟΥ** **ΑΞΙΟΛΟΓΗΣΗ ΓΝΩΣΕΩΝ**

Προφορικές Εξετάσεις

Τεστ πολλαπλών απαντήσεων

Συνέντευξη

Παρατήρηση Εκτέλεσης Εργασίας

### **ΑΞΙΟΛΟΓΗΣΗ ΔΕΞΙΟΤΗΤΩΝ**

Συνέντευξη

Παρατήρηση Εκτέλεσης Εργασίας

Ειδικότερα, οι ικανότητες μπορούν να εκτιμηθούν αποκλειστικά με την εφαρμογή σταθμισμένων και αξιόπιστων εργαλείων. Διεθνώς για το σκοπό αυτό έχουν αναπτυχθεί διάφορα ψυχομετρικά εργαλεία (τεστ ικανοτήτων). Ενδεικτικά τεστ ικανοτήτων είναι τα εξής: Differential Aptitude Test (DAT) και του General Aptitude Test Battery (GATB), Comprehensive Ability Battery (CAB), SRA Mechanical Aptitude, Minnesota Paper Form Board.



The present study concerns the development of the occupational profile of "Cleaning Operative".

The development of the "Cleaning Operative" occupational profile, the development and application of relevant training and the legal regulation of the occupation, are expected to contribute to the sector's development and the quality improvement of the provided services.

The specific occupational profile development was undertaken by the following organizations: GSEE, GSEVEE, KEK-INE/GSEE, ESEE, SEV, IOBE, KAELE, KEK GSEBEE. Coordinator and editor of the study of the development of the occupational profile of the "Cleaning Operative" was Mrs. Fotini Vlachaki. The authors of the occupational profile of the "Cleaning Operative" were Mr. Panayiotis Kyriakoulis, Mr. Dionysios Paraskevopoulos and Mrs. Fotini Vlachaki. The employees' approach and opinion for the occupational profile and its content was expressed by Mrs. Theodora Kontova. The employers' approach and opinion for the occupational profile and its content was expressed by Mrs. Stella Gerasimatou.

The present study was developed in the framework structured by the European and international bibliography regarding occupational profile development and international occupational descriptions, based on certain rules defined in the Common Ministry Decision [110998/ 08.05.06 (ΦΕΚ 566B')] regarding occupational profiles' accreditation.



## ΕΙΣΑΓΩΓΗ

Οι συνδικαλιστικές οργανώσεις εκπροσώπησης εργαζομένων και εργοδοτών που υπογράφουν την ΕΓΣΣΕ ΓΣΕΒΕΕ, ΓΣΕΕ, ΕΣΕΕ και ΣΕΒ, σε σύμπραξη με τα ερευνητικά ή εκπαιδευτικά κέντρα ΚΕΚ ΓΣΕΒΕΕ, ΚΕΚ ΙΝΕ/ΓΣΕΕ, ΚΑΕΛΕ και ΙΟΒΕ, ανέλαβαν από το Υπουργείο Απασχόλησης – ΕΚΕΠΙΣ, στο πλαίσιο συγχρηματοδοτούμενης από το Ευρωπαϊκό Κοινωνικό Ταμείο δράσης, να αναπτύξουν 145 επαγγελματικά περιγράμματα μεταξύ των οποίων και το επαγγελματικό περίγραμμα του **«Καθαριστή/στρια επαγγελματικών χώρων»** στο οποίο αναφέρεται η παρούσα μελέτη αυτή.

Η συνεργασία των αναδόχων φορέων αποβλέπει στην ανάπτυξη και πιστοποίηση «Επαγγελματικών Περιγραμμάτων», στο πλαίσιο της διά βίου εκπαίδευσης και κατάρτισης και αποτελεί απαραίτητο βήμα για τη λειτουργία του Εθνικού Συστήματος Σύνδεσης της Επαγγελματικής Εκπαίδευσης και Κατάρτισης με την Απασχόληση (ΕΣΣΕΕΚΑ).

Με αυτή τη συνεργασία των Κοινωνικών Φορέων επιδιώκεται η ουσιαστική σύνδεση της επαγγελματικής εκπαίδευσης και κατάρτισης με τις ανάγκες των εργαζόμενων και των επιχειρήσεων και γενικότερα της ελληνικής οικονομίας και κοινωνίας.

Η ανάπτυξη του επαγγελματικού περιγράμματος του **«Καθαριστή/στρια επαγγελματικών χώρων»** έγινε υπό το συντονισμό του ΚΕΚ-ΙΝΕ/ΓΣΕΕ. Υπεύθυνος έργου από την πλευρά του ΚΕΚ-ΙΝΕ/ΓΣΕΕ ήταν ο Δημουλάς Κων/νος.

Συντονιστής και επιμελητής της μελέτης ανάπτυξης του επαγγελματικού περιγράμματος του «Λινοθηκάρου» ήταν η κ. Φωτεινή Βλαχάκη, Σύμβουλος Επαγγελματικού Προσανατολισμού MSc. Συντάκτες και συγγραφείς του περιγράμματος ήταν οι κ.κ. Διονύσης Παρασκευόπουλος, Σύμβουλος Επιχειρήσεων – Εκπαιδευτής επαγγελματικού καθαρισμού, Παναγιώτης Κυριακούλιας, Πολιτικός Επιστήμονας και η κ. Φωτεινή Βλαχάκη. Την προσέγγιση των εργαζομένων για το περίγραμμα και το αναλυτικό του περιεχόμενο, τη διατύπωσε γνωμοδοτώντας η κ. Στέλλα Γερασιμάτου, Πρόεδρος Σωματίου Καθαριστριών Δημοσίων Σχολείων Α΄ θμιας και Β΄ θμιας Εκπαίδευσης Αθηνών. Την προσέγγιση των εργοδοτών για το περίγραμμα και το αναλυτικό του περιεχόμενο, τη διατύπωσε γνωμοδοτώντας η κ. Θεοδώρα Κοντοβά, Αξιολογήτρια Επαγγελματιών Καθαρισμού.

Το μεθοδολογικό πλαίσιο στο οποίο βασίστηκε η παρούσα μελέτη έχει αναπτυχθεί στον σχετικό «ΟΔΗΓΟ»<sup>1</sup> που εξέδωσαν το 2007 οι συνδικαλιστικές οργανώσεις εκπροσώπησης εργαζομένων και

---

<sup>1</sup> Ο Οδηγός για την ανάπτυξη και τις προδιαγραφές των επαγγελματικών περιγραμμάτων συντάχθηκε το 2007 από την παρακάτω ομάδα εργασίας των ΓΣΕΕ-ΣΕΒ-ΓΣΕΒΕΕ-ΕΣΕΕ: Δημουλάς Κώστας (Επιμέλεια), Βαρβιτσιώτη Ρένα, Σπηλιώτη Χριστίνα (Συγγραφείς), Τολίδης Γιάννης (Ανάπτυξη και Συγγραφή Ερωτηματολογίου Περιγραφής Επαγγέλματος), Άσπρος Δημήτρης (Παράδειγμα Επαγγελματικού Περιγράμματος).

εργοδοτών που υπογράφουν την ΕΓΣΣΕ. Η ανάπτυξη των περιγραμμάτων γίνεται βάσει συγκεκριμένων προδιαγραφών, όπως αυτές προσδιορίζονται στην ΚΥΑ [110998/ 08.05.06 (ΦΕΚ 566Β')] και το Αναλυτικό Τεύχος της Προκήρυξης για τη διεξαγωγή Ανοικτού Διεθνούς Διαγωνισμού Αριθ.32/2009 με τίτλο «Ανάπτυξη 145 Επαγγελματικών Περιγραμμάτων»,

Βάσει των ανωτέρω, η περιγραφή των επαγγελματικών περιγραμμάτων ακολουθεί τους εξής πέντε άξονες:

Ενότητα Α: Τίτλος και ορισμός του επαγγέλματος / ειδικότητας.

Ενότητα Β: Ανάλυση του επαγγέλματος / ειδικότητας - «προδιαγραφές».

Ενότητα Γ: Απαραίτητες γνώσεις, δεξιότητες, ικανότητες για την άσκηση του επαγγέλματος/ ειδικότητα.

Ενότητα Δ: Προτεινόμενες διαδρομές για την απόκτηση των απαιτούμενων προσόντων.

Ενότητα Ε: Ενδεικτικοί τρόποι αξιολόγησης των απαιτούμενων Γνώσεων, Δεξιοτήτων και Ικανοτήτων.

Στην ενότητα Α αναλύονται οι γενικότερες συνθήκες του επαγγέλματος, οι τεχνολογικές αλλαγές που το επηρεάζουν, οι γενικότερες αλλαγές που παρατηρούνται, οι προοπτικές του επαγγέλματος στην αγορά εργασίας και των κλάδων δραστηριότητας στους οποίους ασκείται, καθώς και οι ρυθμίσεις που ισχύουν σχετικά με την άσκηση του επαγγέλματος

Στην ενότητα Β το επάγγελμα αναλύεται σε κύριες επαγγελματικές λειτουργίες (ΚΕΛ<sub>1</sub> έως ΚΕΛ<sub>v</sub>), κάθε ΚΕΛ αναλύεται σε επιμέρους επαγγελματικές λειτουργίες (ΕΕΛ) και κάθε ΕΕΛ σε επαγγελματικές εργασίες (ΕΕ) (επόμενο διάγραμμα).

### Διάγραμμα: Ανάλυση επαγγέλματος σε ΚΕΛ-ΕΕΛ-ΕΕ

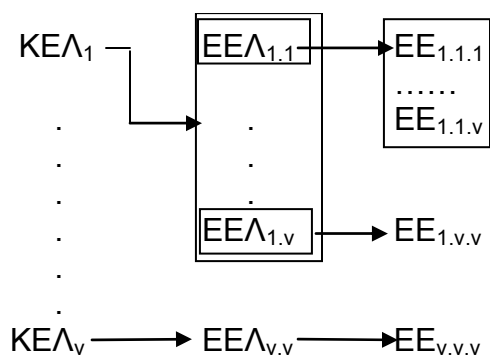

Για κάθε δε ΕΕ προσδιορίζονται τα κριτήρια επαγγελματικής ανταπόκρισης και το εύρος εφαρμογής της.

Με βάση αυτή την ανάλυση, στην ενότητα Γ αναλύονται οι απαιτούμενες γνώσεις, ικανότητες και δεξιότητες που είναι απαραίτητες για αποτελεσματική εκτέλεση κάθε επαγγελματικής εργασίας.

Στις ενότητες Δ και Ε προτείνονται διαδρομές για την απόκτηση των απαιτούμενων προσόντων και ενδεικτικοί τρόποι αξιολόγησης των απαιτούμενων γνώσεων, δεξιοτήτων και ικανοτήτων.

Αξιοποιήθηκαν οι ακόλουθες μέθοδοι συλλογής πληροφοριών για το επάγγελμα:

- **Η βιβλιογραφική έρευνα γραφείου**, για την επισκόπηση της σχετικής με το επάγγελμα βιβλιογραφίας σε εθνικό και διεθνές επίπεδο (κλαδικές μελέτες και επαγγελματικές μονογραφίες), τη συγκέντρωση και ανάλυση στατιστικών δεδομένων της Εθνικής Στατιστικής Υπηρεσίας και των στοιχείων που διαθέτουν οι επαγγελματικές και επιστημονικές ενώσεις του επαγγέλματος.
- Μια παραλλαγή της **μεθόδου Delphi** με βάση ερωτηματολόγιο που συνέταξε η επιστημονική επιτροπή της ένωσης των φορέων.
- **Οι συνεντεύξεις με κατόχους θέσεων εργασίας** στο επάγγελμα βάσει οδηγού συνέντευξης με προεπιλεγμένους άξονες που συνέταξε η επιστημονική επιτροπή της ένωσης των φορέων.
- Εναλλακτικά της μεθόδου της συνέντευξης χρησιμοποιήθηκε και μέθοδος συμπλήρωσης **εξειδικευμένου ερωτηματολογίου με κατόχους θέσεων εργασίας** στο επάγγελμα.
- **Διαδικασίες ανασκόπησης και ανάδρασης** με τις επαγγελματικές οργανώσεις των εργαζομένων και των εργοδοτών κατά τη διάρκεια εκπόνησης της μελέτης.

Η τελική σύνθεση του Επαγγελματικού Περιγράμματος πραγματοποιήθηκε από τη συντονίστρια της ομάδας ανάπτυξης του επαγγελματικού περιγράμματος κ. Φωτεινή Βλαχάκη, υπό την εποπτεία των στελεχών του ΚΕΚ-ΙΝΕ/ΓΣΕΕ (Καρατράσογλου Ιάκωβος, Σπηλιώτη Χριστίνα, Βαρβιτσιώτη Ρένα).

Τη συνολική ευθύνη του έργου των 145 επαγγελματικών περιγραμμάτων είχε η **Ομάδα Πλοήγησης** που συγκροτήθηκε από τους Αναδόχους φορείς και αποτελείται από τους εξής:

<b>Φορέας</b>	<b>Ονοματεπώνυμο</b>
ΚΕΚ-ΙΝΕ/ΓΣΕΕ	Βαρβιτσιώτη Ρένα
ΓΣΕΕ	Καρατράσογλου Ιάκωβος
ΙΟΒΕ	Τορτοπίδης Αντώνης
ΓΣΕΒΕΕ	Λιντζέρης Παρασκευάς
ΚΕΚ ΓΣΕΒΕΕ	Αυλωνίτου Αναστασία
ΣΕΒ	Τορτοπίδης Αντώνης
ΕΣΕΕ, ΚΑΕΛΕ	Κόνσολας Αντώνης

Τον έλεγχο ανταπόκρισης του περιγράμματος στις προδιαγραφές του έργου της ανάπτυξης των 145 επαγγελματικών περιγραμμάτων είχε η **Επιτροπή Ποιότητας** στην οποία συμμετείχαν οι εξής:

<b>Φορέας</b>	<b>Ονοματεπώνυμο</b>
ΚΕΚ-ΙΝΕ/ΓΣΕΕ	Σπηλιώτη Χριστίνα
ΚΕΚ-ΙΝΕ/ΓΣΕΕ	Βαρβιτσιώτη Ειρήνη
ΕΣΕΕ, ΚΑΕΛΕ	Αρανίτου Βάλλια
ΚΕΚ ΓΣΕΒΕΕ	Βαρδαρός Σταμάτης
ΣΕΒ, ΙΟΒΕ	Τσακανίκας Άγγελος

## **ΕΝΟΤΗΤΑ Α: «ΤΙΤΛΟΣ ΚΑΙ ΟΡΙΣΜΟΣ ΤΟΥ ΕΠΑΓΓΕΛΜΑΤΟΣ Η/ ΚΑΙ ΕΙΔΙΚΟΤΗΤΑΣ»**

### **A.1 Προτεινόμενος Γενικός Τίτλος του Επαγγέλματος ή/και της ειδικότητας/των**

Η παρούσα μελέτη αφορά στην ανάπτυξη του Επαγγελματικού Περιγράμματος «**ΚΑΘΑΡΙΣΤΗΣ – ΚΑΘΑΡΙΣΤΡΙΑ ΕΠΑΓΓΕΛΜΑΤΙΚΩΝ ΧΩΡΩΝ**», όπως προτάθηκε και προκηρύχθηκε από το ΕΚΕΠΙΣ. Το επάγγελμα που περιγράφουμε είναι από μόνο του αυτοτελές και δεν αποτελεί ειδικευση κάποιου επαγγέλματος που να συναντάται στην αγορά εργασίας. Με βάση την μεθοδολογία δεδομένου ότι αναλύεται σε 1 Κύρια Επαγγελματική Λειτουργία ορίζεται ως Ειδικευση.

Κατά τη διαδικασία εκπόνησης του Επαγγελματικού Περιγράμματος (εφεξής Ε.Π.), μετά από την έρευνα γραφείου, την εξέταση των δεδομένων της αγοράς εργασίας, τις συζητήσεις που πραγματοποιήθηκαν στην ομάδα εργασίας αλλά και τις προτάσεις των εργοδοτών και των εργαζομένων (που είχαν σα στόχο την περαιτέρω αναβάθμιση του επαγγέλματος και του κλάδου στην κατεύθυνση της ποιοτικής παροχής υπηρεσιών και επαγγελματισμού), αποφασίστηκε ότι το συγκεκριμένο επάγγελμα αποτυπώνεται σε δύο (2) επίπεδα επαγγελματικής ιεραρχίας των οποίων οι πλέον δόκιμοι τίτλοι και ορισμοί είναι:

#### **1<sup>ο</sup> ΕΠΙΠΕΔΟ ΕΠΑΓΓΕΛΜΑΤΙΚΗΣ ΙΕΡΑΡΧΙΑΣ**

«**ΕΠΑΓΓΕΛΜΑΤΙΑΣ ΚΑΘΑΡΙΣΤΗΣ-ΣΤΡΙΑ**» είναι ο εργαζόμενος ο οποίος παρέχει υπηρεσίες καθαρισμού και φυσικού ελέγχου του χώρου ευθύνης του/της χειρωνακτικά ή με μηχανικά μέσα, κατά τρόπο ασφαλή και αποτελεσματικά.

#### **2<sup>ο</sup> ΕΠΙΠΕΔΟ ΕΠΑΓΓΕΛΜΑΤΙΚΗΣ ΙΕΡΑΡΧΙΑΣ**

«**ΕΠΟΠΤΗΣ ΕΠΑΓΓΕΛΜΑΤΙΚΟΥ ΚΑΘΑΡΙΣΜΟΥ**» είναι ο εργαζόμενος ο οποίος επιπρόσθετα εποπτεύει την παροχή υπηρεσιών καθαρισμού, το ανθρώπινο δυναμικό του καθαρισμού και επικοινωνεί – χειρίζεται τον πελάτη.

### **A.2 Ορισμός του Επαγγέλματος ή/και της ειδικότητας**

#### **A.2.1. Γενική Περιγραφή του περιεχομένου και σκοπός του Επαγγέλματος ή/και της ειδικότητας**

Ειδικότερα ο/η επαγγελματίας καθαριστής-στρια παρέχει υπηρεσίες καθαρισμού στο εσωτερικό ή το εξωτερικό των κτιρίων ή σε ελεύθερες επιφάνειες, σε ιδιωτικούς ή δημόσιους χώρους. Παρέχει υπηρεσίες αρχικών καθαρισμών (νεόκτιστα, νέα συμβόλαια καθαρισμού), γενικών καθαρισμών (ολικών καθαρισμών κτιρίων), καθημερινών καθαρισμών (καθαρισμός συντήρησης), περιοδικών καθαρισμών (καθαρισμός υφασμάτων επιφανειών, τοποθέτηση παρκετινής), ειδικών καθαρισμών (αφαίρεση γραφημάτων).

Χρησιμοποιεί για τον καθαρισμό μηχανήματα (περιστροφικές, απορροφητικές, υψηλής πίεσης κα), χημικά προϊόντα (καθαρισμού, συντήρησης, προστασίας, κ.α.), εργαλεία καθαρισμού (σφουγγαρίστρες, καρότσια εργασίας, κ.α), αναλώσιμα (χαρτί τουαλέτας, σακούλες, σαπούνι χεριών κα), Μ.Α.Π. (μέσα ατομικής προστασίας-γάντια, μάσκες, παπούτσια, φόρμες), προειδοποιητικές πινακίδες.

Διενεργεί καθαρισμούς κατά ομάδες ή κατά μόνους σε όλες τις κατηγορίες χώρων όπως χαμηλού κινδύνου (γραφεία), υψηλού κινδύνου (νοσοκομεία), υγειονομικού ενδιαφέροντος (χώροι προετοιμασίας φαγητού), ειδικών απαιτήσεων (καθαροί χώροι - clean rooms), μέσα μαζικής μεταφοράς κα.

Οι επαγγελματίες καθαριστές-στριες εργάζονται κυρίως τις ώρες που δεν λειτουργούν οι εγκαταστάσεις των πελατών. Σε περιπτώσεις που ο καθαρισμός γίνεται σε χώρους όπως Νοσοκομεία, Αεροδρόμια και γενικά σε χώρους που λειτουργούν επί 24ώρου βάσεως η επαφή του/της επαγγελματία καθαριστή-στριας με τους πελάτες είναι άμεση.

Οι ενέργειες του/της επαγγελματία καθαριστή-στριας πριν, κατά τη διάρκεια και μετά τον καθαρισμό ενδέχεται να έχουν επιπτώσεις στο περιβάλλον που λειτουργεί και στους ανθρώπους που θα χρησιμοποιήσουν τους χώρους, εάν δεν εφαρμοστούν σωστά οι μεθοδολογίες καθαρισμού.

Λανθασμένη χρήση του εξοπλισμού και λανθασμένες πρακτικές καθαρισμού μπορεί να έχουν επικίνδυνες συνέπειες όπως: ολισθηρά δάπεδα, κατάλοιπα απορρυπαντικών και χημικών προϊόντων, επικίνδυνα εργαλεία και χημικά ξεχασμένα σε αφύλακτους χώρους, φθορές στις επιφάνειες. Κακή πρακτική απόρριψης των λυμάτων θα έχει και επιπτώσεις στο περιβάλλον.

Οι επαγγελματίες καθαριστές-στρίες απασχολούνται σε εταιρίες παροχής υπηρεσιών καθαρισμού ή σε ιδιωτικές εταιρίες ή χώρους, σε δημόσιες υπηρεσίες ή Ν.Π.Δ.Δ.

**Δευτερεύουσες εργασίες** του επαγγελματία καθαριστή-στριας είναι η αναπλήρωση αναλώσιμων στους χώρους αρμοδιότητάς του, η εξασφάλιση της ασφάλειας του χώρου της αρμοδιότητάς του κατά την παρουσία του, η αναφορά στον προϊστάμενό του ύποπτων συμπεριφορών ή πρακτικών κατά την παρουσία του στο χώρο και η συμμόρφωσή του βάσει των κανόνων λειτουργίας του χώρου και των υποχρεώσεων του απέναντι στον εργοδότη του.

Κατά την εργασία του ο επαγγελματίας καθαριστής-στρία θα πρέπει να φροντίσει για την προσωπική του υγιεινή, να τηρεί τις αρχές εργασίας σε ομάδα και να αναφέρει τα ατυχήματα στον αρμόδιο επόπτη. Μετά το πέρας της εργασίας του θα πρέπει να καθαρίζει, τακτοποιεί και αποθηκεύει τον εξοπλισμό του.

Γενικότερα σκοπός του καθαρισμού είναι ο πελάτης-χρήστης του καθαρισμού, να μπορεί να μπορεί να επικεντρωθεί στην εργασία του, λειτουργώντας σε ένα περιβάλλον καθαρό και υγιεινό. Σε ειδικές περιπτώσεις ο καθαρισμός αποτελεί μέρος της παραγωγικής διαδικασίας, όπως η κατασκευή κλειστών ηλεκτρονικών κυκλωμάτων.

### **A.3 Αντιστοίχιση με το ισχύον Σύστημα Ταξινόμησης Επαγγελμάτων, σε τετραψήφια ανάλυση και με το ισχύον Σύστημα Ταξινόμησης Κλάδων Οικονομίας, σε τουλάχιστον διψήφια ανάλυση**

#### A.3.1 Αντιστοίχιση με ΣΤΕΠ 92

Η εξάσκηση των καθηκόντων του συγκεκριμένου επαγγέλματος όσον αφορά την ταξινόμησή του βάσει του ΣΤΕΠ 92, υπάγεται σε επίπεδο τριψήφιας ανάλυσης στον **κωδικό 913**, δηλαδή στην κατηγορία «**Οικιακοί βοηθοί, καθαριστές, πλύντες και ασκούντες συναφή επαγγέλματα**» και σε τετραψήφια ανάλυση στον **κωδικό 9132 «Καθαριστές γραφείων, ξενοδοχείων και άλλων χώρων»**

#### A.3.2 Αντιστοίχιση με ΣΤΑΚΟΔ

##### Αντιστοίχιση με ΣΤΑΚΟΔ 2003

74: Άλλες επιχειρηματικές δραστηριότητες

747: Δραστηριότητες καθαρισμού κτιρίων, μέσων μεταφοράς και άλλων χώρων

747.0: Δραστηριότητες καθαρισμού κτιρίων, μέσων μεταφοράς και άλλων χώρων

74.70.13.00 Συνήθειες υπηρεσίες καθαρισμού

74.70.13.01 Υπηρεσίες εργολάβου καθαριότητας

74.70.13.02 Υπηρεσίες καθαρισμού κοινόχρηστων χώρων κατοικιών και επαγγελματικών χώρων

74.70.13.03 Υπηρεσίες καθαριστή οικιών και άλλων χώρων

74.70.14.03 Υπηρεσίες καθαρισμού ειδικών επαγγελματικών χώρων (νοσοκομείων κλπ.)

74.70.16.00 Άλλες υπηρεσίες καθαρισμού

74.70.16.01 Υπηρεσίες καθαρισμού μεταφορικών μέσων

74.70.16.02 Υπηρεσίες καθαρισμού πλοίων

900.3 Δραστηριότητες υγιεινής, εξυγίανσης και παρόμοιες δραστηριότητες 90.03

95	Δραστηριότητες νοικοκυριών ως εργοδοτών οικιακού προσωπικού
95.0	Δραστηριότητες νοικοκυριών ως εργοδοτών οικιακού προσωπικού
950.0	Δραστηριότητες νοικοκυριών ως εργοδοτών οικιακού προσωπικού

### Αντιστοίχιση με ΣΤΑΚΟΔ 2008

Ως προς την αντιστοίχιση του επαγγέλματος με τον ΣΤΑΚΟΔ 2008, το επάγγελμα υπάγεται σε 2 κατηγορίες οικονομικής δραστηριότητας ως εξής:

α) στην κατηγορία (N): «**ΔΙΟΙΚΗΤΙΚΕΣ ΚΑΙ ΥΠΟΣΤΗΡΙΚΤΙΚΕΣ ΔΡΑΣΤΗΡΙΟΤΗΤΕΣ**» και στον κλάδο με κωδικό διψήφιας ανάλυσης **81 «Δραστηριότητες Παροχής Υπηρεσιών σε Κτίρια και εξωτερικούς χώρους»**, σε τριψήφια ανάλυση στο **81.2 «Δραστηριότητες Καθαρισμού»** και σε τετραψήφια ανάλυση στο **81.21. «Γενικός Καθαρισμός Κτιρίων»**.

β) στην κατηγορία (T): «**ΔΡΑΣΤΗΡΙΟΤΗΤΕΣ ΝΟΙΚΟΚΥΡΙΩΝ ΩΣ ΕΡΓΟΔΟΤΩΝ. ΜΗ ΔΙΑΦΟΡΟΠΟΙΗΜΕΝΕΣ ΔΡΑΣΤΗΡΙΟΤΗΤΕΣ ΝΟΙΚΟΚΥΡΙΩΝ ΠΟΥ ΑΦΟΡΟΥΝ ΤΗΝ ΠΑΡΑΓΩΓΗ ΑΓΑΘΩΝ ΚΑΙ ΥΠΗΡΕΣΙΩΝ ΓΙΑ ΙΔΙΑ ΧΡΗΣΗ**» και στον κλάδο με κωδικό διψήφιας ανάλυσης **97 «Δραστηριότητες νοικοκυριών ως εργοδοτών οικιακού προσωπικού»**, σε τριψήφια ανάλυση **97.0** και τετραψήφια ανάλυση **97.00** με τον ίδιο τίτλο «**Δραστηριότητες νοικοκυριών ως εργοδοτών οικιακού προσωπικού**»

## **A.4 Ιστορική εξέλιξη του Επαγγέλματος ή/και της ειδικότητας**

### A.4.1 Ιστορική αναδρομή και εξέλιξη του επαγγέλματος ή και της ειδικότητας

Οπωσδήποτε, η έννοια της καθαριότητας, είναι σύμφυτη με την έννοια της ανθρώπινης (και ζωικής) υπόστασης, ως βιολογικής και ζωτικής ανάγκης (ασυνείδητης και ενσυνείδητης), για τη διατήρηση και την αναπαραγωγή της ύπαρξης.

Για το ανθρώπινο είδος όπως αυτό εξελίχθηκε, η ατομική καθαριότητα του σώματος είναι βιολογική ανάγκη, η οποία εγγυάται τη διατήρηση και αναπαραγωγή της ζωής. Η «ατομική» αυτή βιολογική αναγκαιότητα για καθαριότητα, αναπτύχθηκε και εξελίχθηκε ταυτόχρονα ως «**κοινωνική ανάγκη**», με τη συγκρότηση ομάδων και κοινωνιών για κοινή συμβίωση.

Κατά συνέπεια, η καθαριότητα του σώματος για λόγους υγείας και εμφάνισης, δεν μπορεί να νοηθεί έξω από την **καθαριότητα του περιβάλλοντος χώρου, ιδιωτικού και δημοσίου**.

Υπό το πρίσμα αυτό, η έννοια της «καθαριότητας» από πολύ νωρίς – ακόμα και πλέον πρωτόγονες «κοινωνικές συλλογικότητες» αποκτά «ηθική» αξία. Το «καθαρό» και άρα υγιές σώμα μπορεί να υπάρξει μόνο σε μια «καθαρή» και «υγιή» κοινωνία. Έτσι, η ατομική ανάγκη ή το «ατομικό αίτημα» για καθαριότητα μετουσιώνεται αυτόματα σε ανάγκη για εφαρμογή του στο ευρύτερο περιβάλλον. Μετουσιώνεται από ζωτική ατομική ανάγκη για τη διασφάλιση της ύπαρξης (υγεία), σε ανάγκη για «τάξη», «ευπρέπεια» και εν τέλει από φυσική και βιολογική ανάγκη σε κοινωνική και ηθική ανάγκη. Η καθαριότητα καθίσταται έτσι «πολιτισμός».

Ταυτόχρονα με τα παραπάνω και προϊούσης της κοινωνικής εξέλιξης, η έννοια της καθαριότητας αποκτά και συμβολικό νόημα. Η πλειοψηφία, αν όχι το σύνολο των θρησκειών, μεταχειρίζονται την έννοια κατά συμβολικό τρόπο για την «κάθαρση». Την «κάθαρση» του ατόμου, της ομάδας, της κοινωνίας. «Καθαρό» δεν μόνο το άτομο που τηρεί ορισμένους κανόνες υγιεινής και εξωτερικής «ευπρέπειας» ή «καλαισθησίας», είναι κατ'εξοχή το άτομο που είναι «καθαρό εσωτερικά» σύμφωνα με τις εκάστοτε ηθικές θρησκευτικές αξίες.

Ως προς τα μέσα καθαριότητας: Το νερό, οπωσδήποτε, είναι η «πρώτη» ύλη της καθαριότητας. Είναι η βάση των πάντων. Η ανθρωπότητα –με βάση το νερό- θα ανακαλύψει όλα τα φυσικά και χημικά μέσα της καθαριότητας. Θα ανακαλύψει επίσης τρόπους και τεχνικές καθαριότητας.

**Η καθαριότητα όμως, εκτός βιολογική ανάγκη, ανάλογα με την κοινωνική εξέλιξη άρχισε να ασκείται και ως «επάγγελμα».** Με ευρεία βεβαίως έννοια, αυτό αφορά και την ιδιωτική και τη δημόσια σφαίρα.

**Στην ιδιωτική σφαίρα** και στις πατριαρχικές κοινωνίες –ακόμα και ως σήμερα -- **ασκείται «ως καθήκον» από τη γυναίκα:** αφορά την καθαριότητα του εαυτού της, του «συντρόφου» της, των γονέων, των παιδιών, της οικογένειας «εν γένει». Αφορά επίσης το χώρο διαβίωσης της οικογένειας, το χώρο των οικονομικών της δραστηριοτήτων και όλου του περιβάλλοντα χώρου της «οικιακής οικονομίας». Σε αρχαϊκό επίπεδο και όταν οι συνθήκες της οικονομικής συγκρότησης και εξέλιξης της κοινωνίας το επιτρέπουν, είναι «οι δούλες» που «εξασκούν» την καθαριότητα του ιδιωτικού χώρου.

Στη δημόσια σφαίρα, δηλ. στους δημόσιους (εσωτερικούς και εξωτερικούς χώρους), των ολοένα και οργανωμένων κοινωνιών, η καθαριότητα αποτελεί και αυτή «καθήκον» που ασκείται από την κατώτερη βαθμίδα των ατόμων της κοινωνικής πυραμίδας, όπως αυτή αποτυπώνεται στις εκάστοτε κοινωνίες.

**Στη σύγχρονη νεωτερική εποχή, σημείο καμπής στην όλη εξέλιξη της δραστηριότητας «καθαριότητα» ως «επαγγέλματος», αποτελεί οπωσδήποτε το πέρασμα από την αγροτική οικονομία στην καπιταλιστική εκβιομηχάνιση από τον 19<sup>ο</sup> αιω. και μετά.** Από την οικοτεχνία, στη μικρή βιοτεχνία και μετά στην μαζική παραγωγή, η ανάγκη καθαρισμού των βιομηχανικών εγκαταστάσεων, των γραφείων και εν γένει των χώρων εργασίας γιγαντώνεται και αυτή. Με τη πλέον «σύγχρονη» μορφή το επάγγελμα του καθαριστή/τριας, υφίσταται για πάνω από 100 χρόνια, ωστόσο αναγνωρίστηκε λίγο πριν το 1935.

**Η ολοένα και αυξανόμενη εισοδος των γυναικών στην παραγωγή και στην αγορά εργασίας, αφορά και την αποκλειστική σχεδόν «ταύτιση» του επαγγέλματος «καθαρίστρια» με το γυναικείο φύλο.** Η συμμετοχή των γυναικών στις πρώτες μανιφακτούρες και τα εργοστάσια καθίσταται ολοένα και αυξανόμενη. Ωστόσο η φύση της γυναικείας (βιομηχανικής) εργασίας, αφορά συνήθως βοηθητικές εργασίες που δεν απαιτούν μεγάλη ειδικευση, σε αντίθεση με τους άνδρες των οποίων η εργασία είναι πιο ψηλά στην ιεραρχία και εμπεριέχει την άσκηση ελέγχου ως προϊσταμένων και επιστατών.

Η εργασία των γυναικών σε τομείς που εκμηχανίζονται, αφορά αρχικά τη νηματουργία και την υφαντουργία, που αποτελεί αρχικά σημαντικό κλάδο απασχόλησής τους. Στη συνέχεια, η χημική βιομηχανία και ο κλάδος τροφίμων, αποτελούν κλάδους (που όχι τυχαία είναι κλάδοι επεξεργασίας και όχι πρωτογενούς παραγωγής προϊόντων), με σημαντικά ποσοστά απασχόλησης γυναικών.

**Ένας άλλος σημαντικός τομέας απασχόλησης των γυναικών αποτελεί η απασχόληση με τη μορφή «επαγγέλματος» πλέον τις οικιακές εργασίες.** Δηλαδή οι έμμισθες υπηρεσίες στα σπίτια. Εξαιτίας της αστικοποίησης και της αύξησης των αστικών στρωμάτων, αυξάνεται σημαντικά και η ζήτηση των υπηρετιών στις πόλεις, ενώ οι έμμισθες υπηρεσίες σε σπίτια μετατρέπονται σταδιακά σε αποκλειστικά γυναικείο επάγγελμα (Μαράτου, 2008).

Η λεγόμενη «**υπαλληλία**» (τόσο στο δημόσιο όσο και στον ιδιωτικό τομέα) αρχίζει να απορροφά μεγάλα ποσοστά γυναικών. Με δεδομένο ότι, ειδικά στην Ελλάδα, η εργασία των γυναικών στη βιομηχανία δεν γνωρίζει τα υψηλά ποσοστά των άλλων βιομηχανικών ευρωπαϊκών χωρών, **είναι οι υπηρεσίες είναι αυτές που απορροφούν μεγάλα ποσοστά γυναικείας απασχόλησης.**

**Στο δημόσιο τομέα,** οι γυναίκες είναι συνήθως: τηλεφωνήτριες, δακτυλογράφοι, νοσοκόμες, εκπαιδευτικοί, χαμηλόβαθμες υπάλληλοι γραφείου και οι «**ανειδίκευτες**» **απασχολούνται ως καθαρίστριες.** (Μαράτου, 2008).

**Στον ιδιωτικό τομέα** και ιδίως στα γραφεία των βιομηχανικών εγκαταστάσεων και των εταιρειών, η γυναικεία απασχόληση αφορά σχεδόν αποκλειστικά **γραμματείς προϊσταμένων**(ως πιο «εξειδικευμένη»



εργασία), τηλεφωνήτριες, χαμηλόβαθμες υπάλληλους γραφείου και **καθαρίστριες γραφείων με εξαρτημένη σχέση εργασίας**.

**Στη χώρα μας, η οικιακή εργασία κατά τη διάρκεια του Μεσοπολέμου, μετατρέπεται στο επάγγελμα της καθαρίστριας.** Έτσι, στο πρώτο μισό του 20<sup>ου</sup> αιω., και προϊούσης της ανάπτυξης του τριτογενούς τομέα (δημόσιες υπηρεσίες, τράπεζες, εταιρείες) οι καθαρίστριες αναλαμβάνουν εργασίες που παλαιότερα έκαναν οι υπάλληλοι.

Σύμφωνα με την Έφη Αβδελά (2009), η **επισφάλεια της γυναικείας απασχόλησης και ειδικά αυτής των καθαριστριών τόσο στον δημόσιο όσο και στον ιδιωτικό τομέα είναι βασικό χαρακτηριστικό.**

Οι γυναίκες καθαρίστριες απολύονταν πρώτες, αμείβονταν λιγότερο και αντιμετώπιζονταν ως «προσωρινές». Είναι χαρακτηριστικό το παράδειγμα που αναφέρει η συγγραφέας ότι στις **δημόσιες υπηρεσίες** –και παρά το γεγονός ότι υπήρχαν οργανικές θέσεις «υπηρετικού» προσωπικού— οι καθαρίστριες δεν ήταν νόμιμες. Σε εκτεταμένο βαθμό ήταν ωρομίσθιες, παρά τα συνεχή αιτήματα για μονιμοποίηση. Κατά την περίοδο της κατοχής (1943), οι καθαρίστριες μονιμοποιούνται με βαθμό και μισθό κλητήρα, χωρίς ωστόσο η εν λόγω ρύθμιση να εφαρμοστεί. Μόλις δέκα χρόνια μετά (1953), οι καθαρίστριες χάνουν την ιδιότητα του δημοσίου υπαλλήλου και οι οργανικές θέσεις καταργούνται.

Από τότε, και μέχρι σήμερα όπου υφίσταται η εκτεταμένη ανάθεση της καθαριότητας σε εργολαβικές εταιρείες, **οι καθαρίστριες του δημόσιου τομέα** απασχολούνται με μια μεγάλη ποικιλία εργασιακών σχέσεων. Συμβάσεις αορίστου χρόνου πλήρους ή μερικής απασχόλησης, συμβάσεις μίσθωσης έργου, ωρομίσθιες συμβάσεις, πάγια αντιμισθία κοκ.

Σύμφωνα με την εισηγητική έκθεση του σχετικού νόμου (1953) για την κατάργηση της μονιμότητας των καθαριστριών, όπως την επικαλείται η Ε. Αβδελά, οι καθαρίστριες «... κρίνουμε προφανώς ότι εξηφάλισθη και κατεχρώθη η εν τη υπηρεσία παραμονή των, ου μόνον παρά να εκτελώσι τα καθήκοντα αυτών κατά καλόν τρόπον, αλλά κατά το πλείστον υπό διάφορα νομιμοφανή προσχήματα, άτινα επικαλούνται, απουσιάζουσι συχνότατα εκ της υπηρεσίας των»

Όπως σημειώνει και η συγγραφέας, το κράτος **θεωρεί καταχρηστική για τις καθαρίστριες** την επίκληση της εργατικής νομοθεσίας ως προς την απουσία τους από την υπηρεσία, ενώ για καμία άλλη κατηγορία εργαζομένων δεν τέθηκε ποτέ κάποιος ανάλογος ισχυρισμός.

Χαρακτηριστικό παράδειγμα, αποτελούν **οι καθαρίστριες των δημοσίων σχολείων**, οι οποίες παρότι καλύπτουν πάγιες και διαρκείς ανάγκες, ποτέ δεν τους αναγνωρίζεται καθεστώς μόνιμης και σταθερής απασχόλησης. Το κράτος επί σειρά δεκαετιών, τις απασχολεί με εργασιακό καθεστώς «σύμβασης εργολαβικού έργου» και τις αμείβει με εξευτελιστικά ποσά και μάλιστα αναλόγως των αιθουσών που καθαρίζουν. Στη δεκαετία του 1990, οι καθαρίστριες δημοσίων σχολείων υπερβαίνουν τις 12.000 και όλες αποτελούν εργαζόμενες β' κατηγορίας.

**Και στον ιδιωτικό τομέα, το επάγγελμα της καθαρίστριας αναπτύσσεται ταχύτατα με την εξάπλωση και τη διαφοροποίηση των υπηρεσιών.** Συναντάται σε μεγάλους χώρους εργασίας και στα γραφεία των εταιρειών, όπου προσλαμβάνονται καθαρίστριες με μια ποικιλία εργασιακών σχέσεων. Οι καθαρίστριες προέρχονται από τα φτωχά στρώματα των μεγάλων πόλεων και οι περισσότερες είναι χωρίς μόρφωση. Ως προς την εργασιακή τους σχέση, αυτή ποικίλλει από εταιρεία σε εταιρεία ανάλογα με την πολιτική της ως προς την απασχόληση του ανθρώπινου δυναμικού, το μέγεθός της και τις ανάγκες της για καθαριότητα. Έτσι, στο επάγγελμα για μεγάλο διάστημα συνυπάρχουν όλες οι μορφές απασχόλησης: εξαρτημένη απασχόληση πλήρους διάρκειας (8ωρο), μερική απασχόληση, εκ περιτροπής εργασία και ωρομίσθια αποζημίωση, καθεστώς «ελεύθερου επαγγελματία» κοκ.

Από τη δεκαετία του '80 και μετά το επάγγελμα αρχίζει να αποκτά χαρακτηριστικά **κλάδου απασχόλησης**, με την έννοια της ίδρυσης και δραστηριοποίησης εταιρειών παροχής υπηρεσιών καθαρισμού σε τρίτους (ιδιώτες, εταιρείες, δημόσιες υπηρεσίες). Η εξέλιξη αυτή συμβαδίζει και με τις γενικότερες εξελίξεις και **αλλαγές της δομής και της οργάνωσης της εργασίας** στις επιχειρήσεις λόγω της ραγδαίας αύξησης και όξυνσης του ανταγωνισμού, που επιβάλλουν οι νέες συνθήκες της παγκοσμιοποιούμενης αγοράς και οι οποίες επιτάσσουν πολιτικές περικοπών του λειτουργικού και εργασιακού κόστους.

Λέγεται ότι η αρχική ιδέα μετατροπής του πάγιου κόστους του καθαρισμού σε μεταβλητό στις μεγάλες εταιρίες, προήλθε από το εξωτερικό και ανήκει σε έναν λογιστή. Αυτός πρώτος πρότεινε να δημιουργηθούν αρχικά μη κερδοσκοπικοί φορείς που θα παρείχαν υπηρεσίες καθαρισμού σε περισσότερους από έναν πελάτες ,κάνοντας έτσι «ευέλικτη» την εργασία και προσφέροντας μεγάλα λογιστικά οφέλη στις εταιρίες. Οι μη κερδοσκοπικοί αυτοί οργανισμοί μετασχηματίστηκαν στο μέλλον σε εταιρίες καθαρισμού ,για να εξελιχθούν στη μορφή που τις ξέρουμε σήμερα.

Έτσι, κατά την πρόσφατη περίοδο αναπτύσσονται ταχύτατα **οι εργολαβικές αναθέσεις έργου (outsourcing)** μικρότερων ή μεγαλύτερων κομματιών δραστηριοτήτων ενός οργανισμού ή μιας επιχείρησης, και τα οποία παλαιότερα τα υλοποιούσε ο ίδιος οργανισμός/επιχείρηση.

Ιδίως σε ότι αφορά τις δραστηριότητες του καθαρισμού και της φύλαξης, για τις οποίες δεν απαιτείται και ιδιαίτερη εξειδίκευση, το outsourcing θεωρείται ως η «πλέον οικονομική λύση» επειδή εκτός των άλλων ευνοεί στο έπακρον την ευέλικτη χρήση της απασχόλησης εργατικού δυναμικού χαμηλού κόστους. **Η εξέλιξη αυτή, γρήγορα συμπαρασύρει και το δημόσιο τομέα, όπου από τις αρχές της δεκαετίας του '90 το φαινόμενο ανάθεσης εργολαβικού έργου σε φυσικά ή νομικά πρόσωπα γενικεύεται.**

#### A.4.2 Ισχύον νομοθετικό πλαίσιο

Ως προς την ύπαρξη νομοθετικού πλαισίου για το επάγγελμα δεν υφίστανται διατάξεις. Ειδικότερα, δεν υφίστανται ούτε νομοθετικές διατάξεις που να αφορούν οιοσδήποτε προϋποθέσεις για την άσκηση του επαγγέλματος από φυσικό πρόσωπο αλλά ούτε και «ειδική» άδεια λειτουργίας για τις εταιρείες καθαρισμού.

Ως προς το επάγγελμα, για την αγορά εργασίας και τις επιχειρήσεις, αυτό αφορά ανειδίκευτη και χαμηλά αμειβόμενη εργασία, για την άσκηση της οποίας δεν απαιτείται καν ούτε η στοιχειώδης υποχρεωτική εκπαίδευση.

Ως προς τις εταιρείες καθαρισμού, η σύσταση και λειτουργία τους υπόκειται στις γενικές διατάξεις του εμπορικού δικαίου.

Η υπάρχουσα εργατική νομοθεσία και οι γενικές απαιτήσεις του νόμου για την δημιουργία εταιριών οποιασδήποτε μορφής είναι τα μόνα κριτήρια ελέγχου για την δημιουργία και λειτουργία εταιριών καθαρισμού σήμερα.

**Σε Ευρωπαϊκό επίπεδο**, ο επαγγελματικός καθαρισμός δεν υπόκειται σε κανόνες και πρότυπα. Τα όποια πρότυπα υπάρχουν σε εθνικό επίπεδο και κυρίως στις χώρες της Ε'Ε. αφορούν συγκεκριμένους τομείς όπως η Υγεία (νοσοκομεία).

**Η έλλειψη προδιαγραφών ποιότητας οφείλεται και στο γεγονός ότι η ίδια η αγορά του επαγγελματικού καθαρισμού, δεν δείχνει να προωθεί τέτοια πρότυπα.** Ένα πρόβλημα που αναφέρεται από την πλευρά των εταιριών καθαρισμού είναι ότι δεν μπορούν να οριστούν προδιαγραφές σε ένα τόσο ευρύ πεδίο υπηρεσιών που διαφοροποιούνται ανάλογα με τις κατηγορίες πελατών, τις ιδιαιτερότητες κάθε πελάτη και τις συνεχείς αλλαγές των απαιτήσεων. **Έτσι έχει διατυπωθεί η άποψη ότι η προσπάθεια θέσπισης τέτοιων προτύπων θα εμποδίσει την εξέλιξη του κλάδου.**

Είναι όμως προφανές ότι τουλάχιστον ελάχιστες βασικές αρχές πρέπει να θεσπιστούν σε Ευρωπαϊκό επίπεδο, σε σχέση με την κατάρτιση του προσωπικού, των κανόνων επαγγελματικής πρακτικής και διαμόρφωσης κανόνων σύμβασης του έργου του καθαρισμού.

**Αξίζει να σημειωθεί ότι στην Ελλάδα, το 2004 εκδόθηκε Υπουργική Απόφαση για την πιστοποίηση προσώπων καταλλήλων να διενεργούν καθαρισμούς (ΦΕΚ 340B, 11/2/2004), σε μια πρόχειρη προσπάθεια να πιστοποιηθεί ο χώρος. Οι πολλές παραλείψεις και τα λάθη της συγκεκριμένης απόφασης οδήγησαν σε τροποποίηση της αρχικής υπουργικής απόφασης 2 φορές (ΦΕΚ 984/30/6/04 και ΦΕΚ 653/16/5/2005) με αποτέλεσμα σήμερα να μην έχει καμία ισχύ για τις εταιρίες καθαρισμού.**

Ενώ από τη μια πλευρά, δεν υπάρχει ιδιαίτερα θετική στάση της αγοράς του επαγγελματικού καθαρισμού στην θέσπιση επίσημων προτύπων, από την άλλη γίνεται μεγάλη προσπάθεια επαγγελματικής αναγνώρισης του κλάδου. Τέτοιες προσπάθειες αφορούν την ποιοτική αναβάθμιση των υπηρεσιών μέσω νέων τεχνολογιών και μεθόδων, την προώθηση της πλήρους απασχόλησης, την βελτίωση των ωραρίων εργασίας τους κ.α.

Η εξέλιξη της τεχνολογίας και των μεθόδων καθαρισμού φτάνει στους εμπλεκόμενους φορείς στην Ελλάδα μέσω προμηθευτών υλικών καθαρισμού και όχι μέσα από συλλογικά όργανα και εκπαιδευτικούς φορείς.

**Σήμερα δεν υπάρχει νομικό πλαίσιο που να απαιτεί την κατάρτιση των επαγγελματιών του καθαρισμού.** Όποιες πιστοποιήσεις κατάρτισης έχουν γίνει μέχρι σήμερα στην Ελλάδα αποτελούν ποιοτικό κριτήριο για λίγες εταιρίες, ενώ έχουν εκδοθεί περίπου 200 πιστοποιητικά από φορείς κατάρτισης επαγγελματικού καθαρισμού από χώρες όπως οι ΗΠΑ και η Αγγλία που εκπροσωπούνται στην Ελλάδα.

Όπως προκύπτει από στοιχεία φορέα εκπαίδευσης καθαρισμού, στην Ελλάδα η ανάγκη κατάρτισης είναι επιτακτική μιας και τα αποτελέσματα των σεμιναρίων που έχουν διεξαχθεί για τον καθαρισμό κτιρίων από το 2004 μέχρι σήμερα έδειξαν ότι από το προσωπικό των εταιριών καθαρισμού:

- 1) ποσοστό 60% δεν κάνει σωστή ανάμιξη χημικών.
- 2) ποσοστό 50% δεν έχει παρακολουθήσει πιστοποιημένο σεμινάριο καθαρισμού.
- 3) ΔΕΝ χρησιμοποιούν προειδοποιητικές πινακίδες σε ποσοστό 80%.
- 4) Σε ποσοστό 4% έχουν αντιμετωπίσει προβλήματα από την ανάμιξη χημικών.
- 5) Ποσοστό πάνω από 50% δεν γνώριζε τις βασικές μεθοδολογίες καθαρισμού και ασφάλειας.(πηγή : [www.cleaning.gr](http://www.cleaning.gr))

Μέχρι την ημερομηνία της σύνταξης του κειμένου στην ιστοσελίδα του ΕΣΥΔ (Εθνικό Συμβούλιο Διαπίστευσης) υπάρχει μόνο ένας διαπιστευμένος φορέας πιστοποίησης καθαριστών κτιρίων, ο Διεπιχειρησιακός Σύνδεσμος ΙΒΕΠΕ (ΙΝΣΤΙΤΟΥΤΟ ΒΙΟΜΗΧΑΝΙΚΗΣ ΚΑΙ ΕΠΑΓΓΕΛΜΑΤΙΚΗΣ ΕΠΙΜΟΡΦΩΣΗΣ ΚΑΙ ΚΑΤΑΡΤΙΣΗΣ) στην ιστοσελίδα του οποίου ανακοινώνονται οι μέχρι σήμερα πιστοποιημένοι τεχνικοί καθαρισμού.

## **A.5 Αναπτυξιακή δυναμική της οικονομίας /δυναμική του επαγγέλματος ή/ και ειδικότητας**

**A.5.1 Γενική περιγραφή των τάσεων μεγέθυνσης που διαγράφουν στην ελληνική αγορά οι κλάδοι στους οποίους εντάσσονται οι απασχολούμενοι στο συγκεκριμένο επάγγελμα ή/ και ειδικότητα**

Η αύξηση της αγοράς του επαγγελματικού καθαρισμού αν και συνδέεται άμεσα με το μέγεθος και την ανάπτυξη της οικονομικής δραστηριότητας, επηρεάζεται κυρίως από την αύξηση της εκμίσθωσης των υπηρεσιών καθαρισμού που μέχρι πριν γινόταν από το προσωπικό των πελατών.

**Σε Ευρωπαϊκό επίπεδο**, το μέγεθος της διείσδυσης των υπηρεσιών κυμαίνεται στην Ευρώπη (μετρήσεις σε 20 χώρες εκτός της Ελλάδος) από **31-70% (μελέτη EFCI)**. Ο καθαρισμός των χώρων γραφείων κατέχει το μεγαλύτερο μερίδιο στην κατανομή υπηρεσιών καθαρισμού με ποσοστό **52%**.

Είναι χαρακτηριστικό της αγοράς του επαγγελματικού καθαρισμού ότι το 75% των εταιριών αυτών, διαθέτει προσωπικό κάτω των 10 ατόμων με το εντυπωσιακό ποσοστό του 50% να έχει μόνο 1 υπάλληλο. Είναι προφανές ότι η αγορά του επαγγελματικού καθαρισμού είναι από τους λίγους κλάδους της οικονομίας με μεγάλο ποσοστό μικρών εταιριών, ανειδίκευτου προσωπικού, με ευκαιρίες επαγγελματικής δραστηριοποίησης πολλών γυναικών (**πάνω από 70%**), αλλοδαπών και οικογενειακών κατά βάση επιχειρήσεων. Ως κλάδος με χαμηλές απαιτήσεις ένταξης και αποχώρησης από το επάγγελμα κυριαρχείται από χαμηλά standards επαγγελματισμού και με υψηλό ανελαστικό εργατικό κόστος που φτάνει το **75-80%** του συνολικού κόστους. (πηγή : Eurostat)

**Σημαντικός είναι ο κοινωνικός ρόλος του επαγγελματικού καθαρισμού κυρίως για την ένταξη των μεταναστών στην αγορά εργασίας, των γυναικών και γενικότερα την απορρόφηση ανειδίκευτου ανθρωπίνου δυναμικού.** Ως συνέχεια των πιο πάνω χαρακτηριστικών έχει αναγνωριστεί ή ανάγκη της καλύτερης διοίκησης του προσωπικού, η βελτίωση και η αναγνώριση των επαγγελματικών προτύπων που διέπουν το χώρο, οι αλλαγές στα εργασιακά μοντέλα (πλήρη ωράρια εργασίας, πρωινές βάρδιες) και η κατάρτιση των επαγγελματιών του καθαρισμού.

Είναι σημαντικό να αναφερθεί ότι από τις μελέτες της Eurostat προκύπτει ότι όταν μια αγορά κυριαρχείται από πολλές μικρές αντί λίγες και μεγάλες εταιρίες καθαρισμού, οι μικρές εταιρίες έχουν μεγαλύτερα ποσοστά αποδοτικότητας ανά απασχολούμενο και μεγαλύτερη προστιθέμενη αξία σε σχέση με τις μεγαλύτερες (>250 εργαζομένους).

Μία από τις ερμηνείες του πιο πάνω ευρήματος είναι ο βαθμός εξειδίκευσης που προσφέρουν οι μικρότερες εταιρίες.

Αν και οι τεχνολογικές εξελίξεις έχουν επηρεάσει σημαντικά την αγορά του επαγγελματικού καθαρισμού δεν έχουν καταφέρει να μειώσουν δραστικά το εργατικό κόστος. Θα πρέπει να γίνει κατανοητό ότι η πίεση για την μείωση του εργατικού κόστους έχει ένα όριο κάτω από το οποίο δεν είναι δυνατόν να πέσει το κόστος των παρεχόμενων υπηρεσιών. Οι τεχνολογικές εξελίξεις έχουν βελτιώσει σημαντικά το ποιοτικό αποτέλεσμα του καθαρισμού, έχουν ανεβάσει τα standards των παρεχόμενων υπηρεσιών αλλά δεν μπορούν και δεν πρέπει να υποκαταστήσουν τον ανθρώπινο παράγοντα.

Η συνεχιζόμενη πίεση για μείωση των λειτουργικών εξόδων των εταιριών ειδικά το τελευταίο δύσκολο οικονομικό διάστημα, έχει οδηγήσει σε μεγάλες μειώσεις τιμών στις παρεχόμενες υπηρεσίες καθαρισμού, με δυσμενείς επιπτώσεις στο **προσωπικό (αδήλωτη εργασία, μερική απασχόληση, αμοιβές κάτω από τη συλλογική σύμβαση, κ.α.)**. **Κανένας άλλος κλάδος δεν προσφέρει τόσα πολλά στην καθημερινή λειτουργία και υγιεινή της δημόσιας ζωής ενώ ταυτόχρονα έχει απαξιωθεί τόσο πολύ.** Είναι χαρακτηριστικό το παράδειγμα που ακολουθεί : «Αν λείπει ο διευθύνων σύμβουλος μιας μεγάλης εταιρίας από το γραφείο για μία εβδομάδα, είναι πολύ πιθανό να μην το αντιληφθεί κανείς. Αν λείπει έστω και μία μέρα ή καθαρίστρια θα ξεσπάσει πανικός».

**Η πίεση για την μείωση του κόστους των υπηρεσιών έχει φυσικά αντίκτυπο και σε έναν άλλο μεγάλο εργοδότη το Ελληνικό Δημόσιο. Αν και επίσημα οι προμήθειες του δημοσίου διέπονται από τον κανόνα «συμφέρουσα τιμή» (δηλαδή σχέση ποιότητας με αξία) είναι κοινό μυστικό ότι η χαμηλότερη τιμή εξακολουθεί να παίζει καθοριστικό ρόλο.**

Είναι γενικότερη η αντίληψη που υπάρχει στην αγορά του επαγγελματικού καθαρισμού ότι πολλοί πελάτες δεν αναγνωρίζουν και δεν εκτιμούν τις υπηρεσίες που παρέχονται από τις εταιρίες παροχής υπηρεσιών καθαρισμού.

Ο Ευρωπαϊκός φορέας EFCI (Ευρωπαϊκή Ομοσπονδία του κλάδου καθαρισμού) που εκπροσωπεί σε πανευρωπαϊκό επίπεδο τις εθνικές ομοσπονδίες εταιριών καθαρισμού (δυστυχώς όχι και της Ελλάδας), έχει εκπονήσει έναν οδηγό για την ορθή διαμόρφωση των απαιτήσεων από τους αναθέτοντες οργανισμούς που ονομάζεται «επιλογή της καλύτερης αξίας». Η εξέλιξη του κλάδου προϋποθέτει και την κατανόηση από τους πελάτες της ευθύνης που φέρουν, για την δημιουργία ανθρώπινων συνθηκών εργασίας και εξασφάλισης δίκαιων αμοιβών.

**Στην Ελλάδα** το επάγγελμα του καθαριστή-τριας ασκείται σε όλους τους κλάδους της οικονομικής δραστηριότητας. Έχει υψηλότερους ρυθμούς ανάπτυξης και διαρκώς επεκτείνεται σε ένα και ολοένα μεγαλύτερο φάσμα δραστηριοτήτων και χώρων. Πέραν, του καθαρισμού σε ιδιωτικούς χώρους (κατοικίες), και του καθαρισμού χώρων ιδιωτικών οργανισμών, επιχειρήσεων κλπ, οι καθαριστές – τριες απασχολούνται σε μεγάλους αριθμούς στις δημόσιες υπηρεσίες και σε χώρους γενικώς προσιτών στο κοινό (νοσοκομεία, σχολεία, εμπορικά κέντρα, λαϊκές αγορές, λιμάνια, αεροδρόμια, σιδηροδρομικούς σταθμούς, αθλητικές εγκαταστάσεις κοκ)

#### A.5.2 Είδος επιχειρήσεων όπου εμφανίζεται κατά κύριο το επάγγελμα και αναπτυξιακή δυναμική του επαγγέλματος/ή και της ειδικότητας.

Όπως σημειώνεται και παραπάνω, από τα τέλη της δεκαετίας του '70 και μετά στη χώρα μας, αρχίζει να καθιερώνεται και να **αναπτύσσεται ένας ολοένα και αυξανόμενος αριθμός επιχειρήσεων παροχής υπηρεσιών καθαρισμού**, που ασκούν το επάγγελμα με όρους πλέον κλάδου οικονομικής δραστηριότητας.

Έτσι, οι επιχειρήσεις αυτές αρχίζουν να συνιστούν έναν ιδιαίτερο κλάδο, που προσφέρει τις υπηρεσίες του με την μορφή της εργολαβικής ανάληψης έργου σε τρίτους. Στον ιδιωτικό τομέα, η ανάθεση γίνεται με τις εκάστοτε εσωτερικές διαδικασίες του οργανισμού ή της εταιρείας. Στο δημόσιο τομέα και τον ευρύτερο δημόσιο τομέα, η ανάθεση του έργου της καθαριότητας σε εταιρεία γίνεται με τη μορφή του «διαγωνισμού», όπου το κριτήριο ανάθεσης αποτελεί η «πλέον συμφέρουσα προσφορά» βάσει ενός υποτυπώδους και συχνά ασαφούς προϋπολογισμού του έργου που εκπονεί η εκάστοτε υπηρεσία, και υποτίθεται ότι αποτελεί το «ανώτατο πλαφόν» βάσει του οποίου κρίνονται οι συμμετέχουσες στον διαγωνισμό εταιρείες.

Είναι χρήσιμο να επισημανθεί ξανά ότι, η ίδρυση και λειτουργία εταιριών καθαρισμού που αναλαμβάνουν να φέρουν σε πέρας όλο το έργο της καθαριότητας «επαγγελματικών» χώρων για τρίτους, εντάσσεται στο γενικότερο πλαίσιο των κοινωνικο-οικονομικών αλλαγών που συντελούνται σε παγκόσμιο, ευρωπαϊκό και εθνικό επίπεδο, και οι οποίες σηματοδοτούνται από την κυριαρχία της λεγόμενης «νεοφιλελεύθερης προσέγγισης», ως προς την απολύτως ελεύθερη και χωρίς νομικούς ή άλλους κοινωνικούς περιορισμούς, λειτουργία των αγορών αγαθών, υπηρεσιών και προσώπων.

## **A.6 Απασχόληση, τάσεις-προοπτικές**

### A.6.1 Περιγραφή υπάρχουσας κατάστασης της απασχόλησης

#### **A. Η απασχόληση γενικά**

Σε επίπεδο τριψήφιας ανάλυσης του ατομικού επαγγέλματος, (δηλ. του κωδικού 913 «**Οικιακοί βοηθοί, καθαριστές, πλύντες και ασκούντες συναφή επαγγέλματα**» τα πλέον πρόσφατα διαθέσιμα στοιχεία της ΕΣΥΕ (α' τρίμηνο 2007) αναφέρονται σε ένα σύνολο απασχολουμένων 136.555 ατόμων. Ο αριθμός αυτός αντιστοιχεί στο 3,6% του συνολικού αριθμού των απασχολουμένων στη χώρα μας (4.461.265 άτομα).

**Η παραπάνω κατηγορία απασχολούμενων εργάζεται σε ποσοστό άνω του 73% σε επτά (7) μεγάλους «υπο-κλάδους» τριψήφιας οικονομικής δραστηριότητας ως εξής:**

<b>Κλάδος οικονομικής δραστηριότητας</b>	<b>Αριθμός απασχολούμενων</b>	<b>Ποσοστό (%) επί του συνόλου του ατομικού επαγγέλματος</b>
Δραστηριότητες νοικοκυριών ως εργοδοτών οικιακού προσωπικού	53.062	38,9%
Δραστηριότητες καθαρισμού κτιρίων, μέσων μεταφοράς και άλλων	17.679	12,9%
Εκπαίδευση (πρωτοβάθμια, δευτεροβάθμια τριτοβάθμια, εκπαίδευση ενηλίκων και λοιπή εκπαίδευση)	10.745	7,9%
Κρατική διοίκηση, οικονομική και κοινωνική πολιτική	6.720	4,9%
Δραστηριότητες σχετικές με την ανθρώπινη υγεία	6.395	4,7%
Δραστηριότητες κοινωνικής μέριμνας	3.317	2,4%
Άλλες δραστηριότητες παροχής υπηρεσιών	2.489	1,8%

*Πηγή: Επεξεργασία στοιχείων Γ.Γ. ΕΣΥΕ, Έρευνα Εργατικού Δυναμικού Α' τρίμηνο 2007*

**Από τα παραπάνω στοιχεία προκύπτει επίσης ότι περίπου το 60% των απασχολούμενων καθαριστών – τριών κλπ εντοπίζεται στα νοικοκυριά, στον καθαρισμό κτιρίων, μέσων μεταφοράς και στην εκπαίδευση κλπ.**

### **Β) Η απασχόληση στον ιδιωτικό τομέα (εταιρείες καθαρισμού)**

Σε ότι αφορά την απασχόληση στον κλάδο καθαρισμού, η πλέον πρόσφατη και τεκμηριωμένη εικόνα προέρχεται από την μελέτη του ΙΝΕ ΓΣΕΕ ΑΔΕΔΥ « Οι εργασιακές σχέσεις στον κλάδο καθαρισμού: Αποτελέσματα εμπειρικής έρευνας» (Αθήνα, Ιανουάριος 2009), από την οποία και αντλούνται τα περισσότερα στοιχεία για τις ανάγκες του παρόντος περιγράμματος.

Σύμφωνα με την μελέτη και σε ότι αφορά τα μεγέθη της απασχόλησης, σημειώνεται ότι ο επακριβής προσδιορισμός της απασχόλησης στον συγκεκριμένο κλάδο (747 ΣΤΑΚΟΔ) δεν είναι δυνατός λόγω έλλειψης στοιχείων της ΕΣΥΕ σε τετραψήφια ανάλυση.

Πάντως με τα υπάρχοντα στοιχεία της ΕΣΥΕ, στον κλάδο παροχής υπηρεσιών και στον κωδικό 747 (δηλ. δραστηριότητες καθαρισμού κτιρίων, μέσων μεταφοράς και άλλων χώρων) εμφανίζονται να απασχολούνται κατά το **έτος 2008, 19.632 εργαζόμενοι.**

Η μελέτη χρησιμοποιεί συνδυαστικά και τα στοιχεία της ICAP για την περίοδο 2005-2008, τα οποία αναφέρουν ένα μέγεθος απασχόλησης **17.500 περίπου απασχολούμενων σε ένα σύνολο 93 επιχειρήσεων.**

Περαιτέρω, η **μελέτη του ΙΝΕ ΓΣΕΕ** προχωρά σε κατηγοριοποίηση των επιχειρήσεων αναλόγως του αριθμού των απασχολούμενων σε αυτές ως εξής<sup>2</sup>:

<sup>2</sup> Όπως σημειώνεται στη μελέτη του ΙΝΕ-ΓΣΕΕ, τα στοιχεία της ICAP, αφορούν επιχειρήσεις του ιδιωτικού τομέα, των οποίων το αντικείμενο εργασιών που δηλώνουν, δεν είναι αμιγώς ο καθαρισμός, αλλά εν γένει «καθαριότητα – συντήρηση και επισκευή κτιριακών εγκαταστάσεων»

ΜΕΓΕΘΟΣ ΑΠΑΣΧΟΛΗΣΗΣ	ΑΡΙΘΜΟΣ ΕΠΙΧΕΙΡΗΣΕΩΝ	ΣΥΝΟΛΙΚΟΣ ΑΡΙΘΜ. ΑΠΑΣΧΟΛΟΥΜΕΝΩΝ
1-10 εργαζόμενοι	9	52
11-20 εργαζόμενοι	5	82
21-50 εργαζόμενοι	19	658
51-100 εργαζόμενοι	13	1033
101-200 εργαζόμενοι	13	1854
201-500 εργαζόμενοι	14	4505
501-1000 εργαζόμενοι	4	2615
1001-1500 εργαζόμενοι	3	4000
1500 + άνω εργαζόμενοι	1	2100
Χωρίς στοιχεία	11	--

*Πηγή: Οι εργασιακές σχέσεις στον κλάδο καθαρισμού (INE – ΓΣΕΕ, 2009)*

Σχετικά με το μέγεθος της απασχόλησης, στο σημείο αυτό πρέπει να γίνουν παρακάτω επισημάνσεις:

**α) Τα στοιχεία της ICAP δεν αφορούν απογραφική καταγραφή επιχειρήσεων και απασχολούμενων, αλλά αφορούν μόνο όσες επιχειρήσεις επιθυμούν να καταγραφούν στη σχετική βάση δεδομένων.**

β) Το μέγεθος της απασχόλησης στις εργολαβικές εταιρείες καθαρισμού παρουσιάζει έντονες τάσεις αυξομείωσης καθώς και υψηλά ποσοστά αποχώρησης εργαζομένων (turn over), τα οποία απορρέουν τόσο από τη φύση της εργασίας (εργασιακές συνθήκες), όσο και από την ιδιαιτερότητα του κλάδου σε σχέση με τις Προκηρύξεις των δημοσίων υπηρεσιών και τα χαρακτηριστικά του εργολαβικού έργου που αναλαμβάνει (επιφάνειες καθαρισμού, αριθμός απαιτούμενων ανθρωποωρών, διάρκεια σύμβασης κοκ).

γ) Ο κλάδος παρουσιάζει υψηλότερα ποσοστά αδήλωτης και ανασφάλιστης εργασίας («μαύρη εργασία»), η οποία είναι και απόρροια εκτός άλλων των υψηλότερων ποσοστών απασχόλησης αλλοδαπών (νομίμων και «μη νομίμων»).

Πέραν των παραπάνω, θα πρέπει να επισημανθεί ότι στον παραπάνω αριθμό εργαζομένων δεν συμπεριλαμβάνονται οι εργαζόμενοι –ες στον κλάδο, και οι οποίοι-ες δεν **απασχολούνται στις εργολαβικές εταιρείες καθαρισμού**, αλλά εργάζονται είτε ως εξαρτημένοι μισθωτοί (πλήρους ή μερικής απασχόλησης) τόσο στον δημόσιο τομέα – δημόσιες υπηρεσίες (Υπουργεία, ΟΤΑ, ΝΠΔΔ, ΝΠΙΔ, ΔΕΚΟ, νοσοκομεία, σχολεία κλπ), όσο και στον ιδιωτικό τομέα – ιδιωτικές επιχειρήσεις.

### **Γ. Η απασχόληση στα δημόσια σχολεία**

Στο σημείο αυτό ιδιαίτερη μνεία πρέπει να γίνει για την απασχόληση των καθαριστριών στα δημόσια σχολεία, ο οποίος και αποτελεί έναν ιδιαίτερα σημαντικό και «συγκεντρωμένο» κλάδο, στον οποίο εργάζεται ένα ιδιαίτερα σημαντικός αριθμός εργαζομένων. Εξάλλου για τον κλάδο αυτό υπάρχουν συγκεκριμένα στοιχεία ως προς το μέγεθος της απασχόλησης και τις εργασιακές σχέσεις, **λόγω και της ιστορικής ανάπτυξης ενός δυνατού συνδικαλιστικού κινήματος από τις καθαρίστριες των δημοσίων σχολείων που για δεκαετίες αγωνίστηκε για να θέσει τέλος σε ένα εντελώς ιδιόμορφο (και απαράδεκτο εν πολλοίς) εργασιακό καθεστώς.**

**Οι περίπου 12.000 – 13.000 καθαρίστριες των δημοσίων σχολείων** μέχρι και πρόσφατα (όπου θεσπίστηκε το ΠΔ 164/04 για τη μονιμοποίηση των συμβασιούχων), απασχολούνταν και οι ίδιες ως

«υπεργολάβοι» δηλ. με **ατομική σύμβαση ανάθεσης εργολαβικού έργου** διάρκειας 9 μηνών (δηλ. όσο και η διάρκεια της σχολικής χρονιάς), με χαμηλότερες αμοιβές, που προσδιορίζονταν με βάση τον καθαρισμό ανά αίθουσα διδασκαλίας και με ένα ανώτατο πλαφόν 18 αιθουσών. Τα κονδύλια πληρωμής των καθαριστριών επιβάρυναν τον Προϋπολογισμό του Υπουργείου Παιδείας, τα οποία και διατέονταν μέσω των ΟΤΑ στις σχολικές επιτροπές, οι οποίες και εμφανίζονταν ως ο «άμεσος εργοδότης». Εμφανώς, οι καθαρίστριες των σχολείων παρείχαν απασχόληση που κάλυπτε πάγιες και διαρκείς ανάγκες και θεωρούσαν ότι το καθεστώς εργολάβου, με το οποίο το κράτος τις απασχολούσε ήταν παράνομο και καταχρηστικό.

Με τη βοήθεια και το συντονισμό της **Ομοσπονδίας Ιδιωτικών Υπαλλήλων Ελλάδος (ΟΙΥΕ)**, ήδη από τα τέλη της δεκαετίας του '70 άρχισε να διαμορφώνεται ένα ισχυρό συνδικαλιστικό κίνημα **«σωματείων καθαριστριών στα δημόσια σχολεία»**, με κύριο αίτημα διεκδίκησης την κατάργηση του εργολαβικού αυτού καθεστώτος και τη μετατροπή της εργασιακής τους σχέσης, σε σχέση εξαρτημένης εργασίας με πλήρη δικαιώματα.

Σημείο τομής για τις εργασιακές σχέσεις των καθαριστριών των σχολείων έπαιξε η θεσμοθέτηση του ΠΔ 164/2004 («Διάταγμα Παυλόπουλου) σε εφαρμογή της αντίστοιχης Κοινοτικής Οδηγίας για τη μονιμοποίηση των Συμβασιούχων στο δημόσιο τομέα. Μέσω αυτής της διαδικασίας και παρά τις αυστηρές χρονικές προϋποθέσεις που έθετε το εν λόγω ΠΔ, κατέστη δυνατή μετά από 25 χρόνια συνδικαλιστικών αγώνων, η «μονιμοποίηση» περίπου **7.800 καθαριστριών<sup>3</sup>** με ένα καθεστώς ιδιωτικού δικαίου εξαρτημένης απασχόλησης (πλήρους ή μερικής) αναλόγως της δυναμικότητας των σχολείων και των αιθουσών διδασκαλίας που καθάριζαν πριν. Βέβαια, στην κατεύθυνση αυτή, υπήρξαν και «ακραία» φαινόμενα σύναψης ατομικών συμβάσεων εργασίας για ημερήσια απασχόληση κάτω και των 4 ωρών.

Παρά το γεγονός όμως ότι ένας σημαντικός αριθμός καθαριστριών των σχολείων «δικαιώθηκε» με την μετατροπή της εργασιακής τους σχέσης, από σύμβαση ανάθεσης εργολαβικού έργου σε σύμβαση εξαρτημένης εργασίας, σήμερα εξακολουθεί να απασχολείται στα σχολεία με την «παλαιά εργολαβική σύμβαση» ένας αριθμός **6.500 περίπου καθαριστριών**. Αυτός ο αριθμός αφορά τόσο αυτές που δεν εντάχθηκαν λόγω χρονικών προϋποθέσεων στο ΠΔ 164/04, όσο και αυτές που εντάχθηκαν στην απασχόληση μετά το 2004-05, προκειμένου να καλύψουν τις αυξανόμενες ανάγκες καθαριότητας στα σχολεία.<sup>4</sup>

#### A.6.2 Τάσεις και Προοπτικές

**Ο κλάδος καθαρισμού στην Ευρώπη** εκπροσωπεί έναν από τους πλέον δυναμικότερους κλάδους οικονομικής δραστηριότητας. Σύμφωνα με τον Ευρωπαϊκό φορέα των εργοδοτών EFCI, οι εργολαβικές εταιρείες καθαρισμού ανέρχονται σε 129.000 και απασχολούν 3.6 εκατ. Εργαζόμενους, ενώ ο ετήσιος κύκλος εργασιών του κλάδου εκτιμάται στα 54,3 δις Ευρώ (2006). Σύμφωνα με τη μελέτη της EFCI, ο τζίρος αυτός παρουσιάζει μια αύξηση της τάσης του 8% σε σχέση με το 2005. Γενικά, όλος ο κλάδος από το 1989 και μετά, παρουσιάζει υψηλά ποσοστά ανάπτυξης, ανεξαρτήτως της γενικής κατάστασης της οικονομίας. Η σταθερή και συνεχής μεγέθυνση του κλάδου εξηγείται κατά κύριο λόγο από την εξέλιξη της διείσδυσης στην αγορά των εταιρειών καθαρισμού λόγω της συνεχούς ανάπτυξης του outsourcing. Οι εκτιμήσεις της EFCI αναφέρουν ότι η διείσδυση αυτή αυξήθηκε από 43% το 1989 σε 62% το 2006.

Όπως επισημαίνεται και αλλού, η αγορά του επαγγελματικού καθαρισμού χαρακτηρίζεται από χαμηλές αμοιβές, «αντικοινωνικό» ωράριο εργασίας και άσχημες συνθήκες εργασίας με αποτέλεσμα να είναι δύσκολη η προσέλκυση και διατήρηση νέων ανθρώπων στο επάγγελμα.

<sup>3</sup> Από αυτές, σήμερα έχουν αποχωρήσει λόγω συνταξιοδότησης περίπου 1.000 άτομα

<sup>4</sup> Σύμφωνα δε με την ΟΙΥΕ, ο αριθμός των συμβασιούχων καθαριστριών αυξάνεται λόγω και της «πελατειακής» πολιτικής που ακολουθείται από το κράτος και τους ΟΤΑ, οι οποίοι και «προσφέρουν» μια θέση καθαρίστριας στα σχολεία «σπάζοντας» τον αριθμό των αιθουσών προς καθαρισμό, με αποτέλεσμα τόσο ο αριθμός των αιθουσών όσο και οι αμοιβές να ελαχιστοποιούνται.



Η απασχόληση στον κλάδο μεγάλου ποσοστού (75%) γυναικών και οικονομικών μεταναστών δείχνει το σημαντικό κοινωνικό ρόλο του κλάδου και κατ' επέκταση την ανάγκη θεσμικής στήριξης από εθνικούς και Ευρωπαϊκούς φορείς. Ο μεγαλύτερος όμως ανασταλτικός παράγοντας τις προσέλκυσης και διατήρησης νέου προσωπικού είναι η κοινωνική απαξίωση του επαγγέλματος του καθαριστή.

**Είναι χαρακτηριστικό ότι κατά τη διάρκεια της συμπλήρωσης ερωτηματολογίων για την ανάπτυξη του περιγράμματος από εμπειρογνώμονα της επιτροπής, οι καθαριστές ανέφεραν ως πρώτο και σημαντικότερο πρόβλημα της εργασίας τους, την πλήρη απαξίωση του επαγγέλματος από τους πελάτες, τους πολίτες ακόμα και από τους εργοδότες τους. Είναι πρωταρχική η ανάγκη της αναβάθμισης του επαγγελματικού καθαρισμού άμεσα, μέσα από την ενημέρωση των πελατών-χρηστών του καθαρισμού για τις υπηρεσίες και την προσφορά του επαγγέλματος, την θέσπιση κανόνων δεοντολογίας και την εκπαίδευση των τεχνικών επαγγελματικού καθαρισμού.**

Σημαντική είναι η από κοινού συνεργασία με τους εργοδότες φορείς του δημοσίου, καθώς εκτός του ότι αποτελεί ένα μεγάλο εργοδότη, εκεί παρατηρούνται και τα μεγαλύτερα προβλήματα υποκοστολόγησης έργων, ανυπαρξίας προδιαγραφών καθαρισμού, αδυναμία αξιολόγησης του έργου του καθαρισμού, επιβολή ξεπερασμένων και συχνά επικινδύνων απαιτήσεων λειτουργίας και παντελή άγνοια των προτύπων καθαρισμού.

Οι πιο πάνω ανασταλτικοί παράγοντες έχουν ως αποτέλεσμα η ανακύκλωση του προσωπικού των εταιριών καθαρισμού να φτάνει ετησίως το 70 %, με ένα μέσο όρο παραμονής τρεις μήνες, γεγονός που κάνει την εκπαίδευση και την πιστοποίηση των επαγγελματιών του κλάδου εξαιρετικά δύσκολη, την στιγμή μάλιστα που δεν προβλέπονται κρατικά κονδύλια για την κατάρτιση του κλάδου.

Παρ' όλα αυτά, οι τάσεις μεγέθυνσης του κλάδου στην αγορά είναι ιδιαίτερα μεγάλες, καθώς η εκχώρηση του συνόλου του έργου της καθαριότητας των δημοσίων υπηρεσιών σε εργολάβους είναι πλέον κανόνας. Επίσης, ο όγκος εργασιών της καθαριότητας μεγεθύνεται και αυτός, καθώς αυξάνονται και διευρύνονται οι χώροι και οι επιφάνειες για τις οποίες υπάρχει η σχετική ζήτηση για καθαρισμό. Για παράδειγμα το τελευταίο διάστημα, συζητείται ακόμη και η εκχώρηση από τους ΟΤΑ σε εργολάβους του έργου της αποκομιδής των απορριμμάτων.

Με τα δεδομένα αυτά, θα πρέπει να αναμένεται αλματώδης αύξηση των θέσεων εργασίας στον κλάδο, σε ποσοστά της τάξης άνω του 15-20% ετησίως (σύμφωνα με εκτιμήσεις της Ομοσπονδίας Ιδιωτικών Υπαλλήλων Ελλάδος)

## **A.7 Υφιστάμενες μορφές άσκησης του επαγγέλματος ή /και της ειδικότητας, τάσεις εξέλιξης**

### **A.7.1 Υφιστάμενες ειδικεύσεις/κατευθύνσεις του επαγγέλματος ή/και της ειδικότητας**

Όσον αφορά τον τρόπο και τις μεθόδους της άσκησης του επαγγέλματος, στη χώρα μας, θα πρέπει να επισημανθεί ότι, παρά τις όποιες επιμέρους (και εν πολλοίς περιθωριακές) προσπάθειες εκπαίδευσης και αναβάθμισης του προσωπικού, αυτό εξακολουθεί και **αποτελεί σε γενικευμένο βαθμό μια ανειδίκευτη και εξαιρετικά χαμηλά αμειβόμενη εργασία.**

Στην πραγματικότητα της αγοράς εργασίας, εκλείπουν δυστυχώς οι οποιεσδήποτε (και αναγκαίες σε πολύ μεγάλο βαθμό) διαφοροποιήσεις (ειδικεύσεις) ως προς την άσκηση του επαγγέλματος, οι οποίες και απορρέουν από τη διαφοροποίηση του χώρου καθαρισμού, τις μεθόδους εφαρμογής και της χρήσης των μέσων εργαλείων και υλικών.

Ο χώρος του καθαρισμού, αποτελεί βεβαίως το πλέον κρίσιμο κριτήριο για την εξειδίκευση του επαγγέλματος. Απαιτούνται οπωσδήποτε διαφοροποιημένες γνώσεις, δεξιότητες και ικανότητες ανάλογα με το χώρο. Και τούτο διότι απαιτούνται διαφορετικές τεχνικές, μέθοδοι και μέσα καθαρισμού εάν ο χώρος είναι εσωτερικός ή εξωτερικός, εάν είναι χαμηλού κινδύνου (π.χ. γραφεία) ή υψηλού κινδύνου (π.χ. νοσοκομεία), εάν είναι υγειονομικού ενδιαφέροντος (π.χ. εστιατόρια), αν αφορά μέσα μαζικής μεταφοράς κ.ο.κ.

Από την άλλη πλευρά, ο βαθμός εξειδίκευσης και διαφοροποίησης της πλειοψηφίας των επιχειρήσεων του κλάδου ανάλογα με το χώρο καθαριότητας είναι και αυτός ιδιαίτερα χαμηλός. Αν σταχυολογήσει κανείς τα διαφημιστικά έντυπα των εταιρειών, στο σύνολό τους σχεδόν δραστηριοποιούνται σε παντός είδους καθαρισμούς,

#### A.7.2 Τάσεις εξέλιξης των πιο δυναμικών και πολυπληθών ειδικεύσεων

Παρά τα παραπάνω και δεδομένης ταυτόχρονα της διεθνούς αλλά και εγχώριας τάσης για διαφοροποίηση στην παροχή υπηρεσιών καθαριότητας, τα τελευταία χρόνια παρατηρείται μια προσπάθεια εξειδίκευσης στον κλάδο.

Οι Επαγγελματικές υπηρεσίες καθαρισμού μπορούν να διαχωριστούν σε βασικές και ειδικές:

#### ***α) στις «βασικές» υπηρεσίες καθαρισμού που αναλαμβάνει η πλειοψηφία των επιχειρήσεων του κλάδου και οι οποίες περιλαμβάνουν:***

1. Καθημερινοί τακτικοί καθαρισμοί επαγγελματικών χώρων (γραφείων, εργοστασίων, βιομηχανικών χώρων κτλ).
2. Αρχικοί καθαρισμοί, έπειτα από οικοδομικές εργασίες.
3. Καθαρισμοί υαλοπινάκων με γερανοφόρο όχημα.
4. Καθαρισμός προσόψεων
5. Κρυσταλοποίηση μαρμάρινων δαπέδων
6. Τοποθέτηση παρκετίνης και γυάλισμα
7. Πλύσιμο μοκετών και σαλονιών
8. Καθαρισμός Parking και αποθηκευτικών χώρων.
9. Αφαίρεση graffiti.
10. Καθαρισμοί μεταφορικών μέσων

#### ***β) στις «ειδικές» υπηρεσίες καθαρισμού, που κατά κανόνα αναλαμβάνουν «εξειδικευμένες» εταιρείες και οι οποίες αφορούν ενδεικτικά.***

1. Καθαρισμοί δεξαμενών (πλοίων, εργοστασίων, κλπ).
2. Καθαρισμοί κλιβάνων και καπνοδόχων.
3. Καθαρισμοί πλοίων και σκαφών.
4. Καθαρισμός αποκατάστασης μετά από φωτιά ή/και πλημμύρα.
5. Καθαρισμός μετά από θάνατο ή έγκλημα.

#### **A.8 Ποσοτικά και ποιοτικά χαρακτηριστικά του ανθρώπινου δυναμικού που δραστηριοποιείται στο επάγγελμα/ειδικότητα.**

Όπως σημειώθηκε και παραπάνω, στον κλάδο των εταιρειών καθαρισμού εργάζονται πάνω από 20.000 άτομα, ενώ στα δημόσια σχολεία ο αριθμός των εργαζομένων ανέρχεται σε 12.000 – 13.000 άτομα. Σε ότι αφορά τους καθαριστές-τριες που απασχολούνται ως μισθωτοί με εξαρτημένη σχέση εργασίας στο

δημόσιο τομέα και τις ιδιωτικές επιχειρήσεις πάσης φύσεως, δεν είναι δυνατόν να εκτιμηθεί το μέγεθος της απασχόλησης.

Σε ότι αφορά τα ποιοτικά χαρακτηριστικά του ανθρώπινου δυναμικού που απασχολείται στον επάγγελμα και τον κλάδο, είναι κοινός τόπος πρόκειται **για γυναίκες σε συντριπτικά ποσοστά και με μορφωτικό επίπεδο κατά κανόνα υποχρεωτικής εκπαίδευσης**. Ιδιαίτερα υψηλό ποσοστό εργαζομένων, αφορά **αλλοδαπούς-ες εργαζόμενους-ες, με φτωχή γνώση της ελληνικής γλώσσας**. Ο κύριος όγκος του ανθρώπινου δυναμικού ασχολείται **με τις βασικές εργασίες καθαρισμού των χώρων και των εγκαταστάσεων**, οι οποίες και θεωρούνται ανειδίκευτη εργασία, για την παροχή της οποίας σε πολλές περιπτώσεις δεν υπάρχει ούτε η στοιχειώδης εκπαίδευση (θεωρητική και πρακτική κατάρτιση, τήρηση κανόνων υγείας και ασφάλειας)

Στον κλάδο των εταιρειών καθαρισμού, υφίσταται και ένα **δεύτερο επίπεδο επαγγελματικής ιεραρχίας**, αυτό του **επόπτη – επόπτριας καθαρισμού**, που συναντάται συνήθως σε ομάδες εργασίας άνω των 5 ατόμων ή η **ανάγκη εποπτείας πολλών μικρών έργων καθαρισμού** και το οποίο αναλύεται στο παρόν επαγγελματικό περίγραμμα.

### **A.9 Συνδικαλιστικές ή επιστημονικές οργανώσεις σχετικές με το επάγγελμα/ειδικότητα, έντυπα ή άλλα μέσα πληροφόρησης ή άλλες πηγές**

#### A.9.1 Συνδικαλιστικές-επαγγελματικές ή επιστημονικές οργανώσεις σχετικές με το επάγγελμα/ειδικότητα

##### **Ελλάδα**

###### α) Συνδικαλιστικές οργανώσεις

Η **Ομοσπονδία Ιδιωτικών Υπαλλήλων Ελλάδος (ΟΙΥΕ)** είναι η δευτεροβάθμια συνδικαλιστική οργάνωση, η οποία οργανώνει και εκπροσωπεί τους εργαζόμενους στο επάγγελμα και στον κλάδο, ενώ υπογράφει και τις συλλογικές συμβάσεις εργασίας που αφορούν τους ελάχιστους όρους αμοιβής και εργασίας. Η ΟΙΥΕ, ιδρύθηκε το 1922 και είναι μέλος της ΓΣΕΕ. Μέλη της ΟΙΥΕ, είναι πρωτοβάθμια συνδικαλιστικά σωματεία εργαζομένων του ιδιωτικού τομέα κύρια στους τομείς του Εμπορίου και τις Παροχής Υπηρεσιών.

Σε ότι αφορά το επάγγελμα του καθαριστή-τριας και τον κλάδο καθαρισμού, δραστηριοποιούνται μια σειρά πρωτοβάθμια σωματεία εργαζομένων.

Όσον αφορά τους/τις εργαζόμενους/νες στους εργολάβους καθαρισμού, το σημαντικότερο σωματείο είναι η **Παναττική Ένωση Καθαριστριών και Οικιακού Προσωπικού (ΠΕΚΟΠ)**, η οποία είναι μέλος της ΟΙΥΕ και του Εργατικού Κέντρου Αθήνας (ΕΚΑ), και καλύπτει τους εργαζόμενους της Αττικής. Πρόσφατα (Ιούνιος 2009), δημιουργήθηκε το νεοσύστατο σωματείο καθαριστριών Ν. Μαγνησίας που απασχολούνται σε εργολαβικές εταιρείες.

**Σε ότι αφορά τις καθαρίστριες των δημόσιων σχολείων**, στο χώρο δραστηριοποιούνται πάνω από 40 σωματεία εργαζομένων τοπικού και ομοιοεπαγγελματικού χαρακτήρα, τα οποία είναι όλα μέλη της ΟΙΥΕ και των αντίστοιχων τοπικών εργατικών κέντρων.

Θα πρέπει επίσης να σημειωθεί, ότι στον κλάδο δραστηριοποιούνται και ορισμένα «μικτά σωματεία», δηλ. σωματεία που οργανώνουν και εκπροσωπούν εργαζόμενους-ες και στα δημόσια σχολεία και στις εργολαβικές εταιρείες (π.χ. ο Σύλλογος Καθαριστριών Δημόσιου – Ιδιωτικού Τομέα Θεσσαλίας)

**Σε επιχειρησιακό επίπεδο**, ουσιαστικά δεν υφίστανται πρωτοβάθμια σωματεία, πλην ενός, και παρά το γεγονός ότι στον κλάδο υφίστανται αρκετά μεγάλες επιχειρήσεις στις οποίες υπάρχει η δυνατότητα εκπροσώπησης των εργαζομένων.

Τέλος, ξεχωριστή περίπτωση αποτελεί το «**Σωματείο Καθαριστριών ΔΟΥ Αττικής Πειραιά «Η Φροντίδα»**», που εκπροσωπεί τους εργαζόμενους-ες στις εφορίες, οι οποίοι και αυτοί απασχολούνται με ανανεωνόμενες συμβάσεις έργου μερικής απασχόλησης (και αμοιβές περίπου των 400 € μηνιαίως)

#### β) Εργοδοτικές οργανώσεις

Από πλευράς εργοδοτών, η κατάσταση είναι αρκετά πιο περιπελεγμένη. Κατ' αρχάς, σε επίπεδο τριτοβάθμιας οργάνωσης, η εργοδοτική εκπροσώπηση υπάρχει κυρίως μέσω του Συνδέσμου Επιχειρήσεων και Βιομηχανιών (ΣΕΒ) αλλά και της Γενικής Συνομοσπονδίας Επαγγελματιών Βιοτεχνών και Εμπόρων (ΓΣΕΒΕΕ).

Σε κλαδικό επίπεδο, δηλ. σε επίπεδο εταιρειών καθαρισμού, μια πρώτη προσπάθεια οργάνωσης τους κλάδου έγινε περί τα τέλη της δεκαετίας του '80 με την ίδρυση του **Συνδέσμου Εταιρειών Καθαρισμού** με έδρα την Αθήνα, ο οποίος από το 2003 μετονομάστηκε σε **Πανελλήνιο Σύνδεσμο Επιχειρήσεων Καθαρισμού** και ο οποίος έπαψε να υφίσταται από το 2006.

Από το 2007 και μετά, ο κλάδος εκπροσωπείται από την **Πανελλήνια Ομοσπονδία Επιχειρήσεων Καθαρισμού (ΠΟΕΚ)** με έδρα στη Θεσσαλονίκη, και η οποία και συμμετέχει στις συλλογικές διαπραγματεύσεις που διενεργούνται στο πλαίσιο της Συλλογικής ρύθμισης των όρων αμοιβής και εργασίας των εργαζομένων στις Επιχειρήσεις Παροχής Υπηρεσιών. Τέλος, στη Θεσσαλονίκη υφίσταται και ο «**Σύνδεσμος Επιχειρήσεων Καθαρισμού Ν. Θεσσαλονίκης**».

#### γ) Συλλογικές ρυθμίσεις του επαγγέλματος και του κλάδου

Σημαντικό στοιχείο ως προς το επάγγελμα και τον κλάδο αποτελούν οι συλλογικές ρυθμίσεις των όρων αμοιβής και εργασίας.

Το επάγγελμα καλύπτεται από μια ποικιλία συλλογικών ρυθμίσεων διαφορετικής εμβέλειας και πεδίου ισχύος. Οι σημαντικότερες εξ' αυτών είναι οι εξής:

- Οι καθαριστές-τριες που απασχολούνται ως μισθωτοί στις **βιομηχανικές και βιοτεχνικές επιχειρήσεις**, καλύπτονται από την **ομοιοεπαγγελματική συλλογική σύμβαση εργασίας** καθαριστών-τριων, που συνάπτεται μεταξύ ΟΙΥΕ (εργατική πλευρά) και ΣΕΒ, ΓΣΕΒΕΕ (εργοδοτική πλευρά) και αφορά τα κατώτατα βασικά ημερομίσθια και τους ελάχιστους όρους εργασίας στις παραπάνω επιχειρήσεις.
- Οι καθαριστές-τριες που απασχολούνται ως μισθωτοί στις **εμπορικές επιχειρήσεις**, καλύπτονται από την **κλαδική συλλογική σύμβαση εργασίας** εμπορικών επιχειρήσεων, που συνάπτεται μεταξύ ΟΙΥΕ (εργατική πλευρά) και της Εθνικής Συνομοσπονδίας Ελληνικού Εμπορίου (εργοδοτική πλευρά), και αφορά τα κατώτατα βασικά ημερομίσθια και τους ελάχιστους όρους εργασίας στις παραπάνω επιχειρήσεις.
- Επίσης, την ειδικότητα των καθαριστών-τριων περιλαμβάνουν και μια **σειρά κλαδικών συλλογικών συμβάσεων**, και στην περίπτωση αυτή υπερισχύουν της ομοιοεπαγγελματικής ΣΣΕ (π.χ. 2008 Κλαδική Συλλογική Σύμβαση Εργασίας των Εργαζομένων στις Μελετητικές, Κατασκευαστικές και Εργοληπτικές Επιχειρήσεις όλης της χώρας).
- Τέλος, και σημαντικότερη όλων, επειδή αφορά κατ' εξοχήν τις επιχειρήσεις καθαρισμού είναι η Συλλογική Ρύθμιση των όρων αμοιβής και εργασίας των εργαζομένων στις Επιχειρήσεις Παροχής Υπηρεσιών, που συνάπτεται μεταξύ ΟΙΥΕ και 22 εργοδοτικών οργάνωσεων του τομέα, και στις οποίες συμμετέχει και η ΠΟΕΚ. **Η εν λόγω συλλογική ρύθμιση, είναι και αυτή που δεσμεύει τις εργολαβικές εταιρείες καθαρισμού ως προς την τήρηση των ελάχιστων όρων αμοιβής και εργασίας των καθαριστών-τριών.**

## **Ευρώπη – Κόσμος**

#### α) Συνδικαλιστικές οργανώσεις

Σε ευρωπαϊκό (αλλά και παγκόσμιο επίπεδο) η εκπροσώπηση των εργαζομένων στον κλάδο καθαρισμού, υφίσταται από την συνδικαλιστική οργάνωση **UNI (Union Network International)**<sup>5</sup>, η οποία εκπροσωπεί παγκοσμίως συνολικά πάνω από 900 εθνικά συνδικάτα και 20 εκατ. εργαζομένους στον ευρύτερο κλάδο των Υπηρεσιών.

Η UNI στην οργανωτική της δομή **έχει κλαδικό τμήμα καθαρισμού και υπηρεσιών ασφαλείας**, στο οποίο συμμετέχουν περίπου 125 κλαδικές συνδικαλιστικές οργανώσεις σε 75 χώρες που εκπροσωπούν περί το 1.000.000 εργαζόμενους.

Η UNI στη δομή της περιλαμβάνει την Ευρωπαϊκή της Περιφερειακή οργάνωση, την **UNI Europa**, η οποία συνολικά (σε όλους τους κλάδους) έχει ως μέλη 320 εθνικά συνδικάτα από 50 χώρες με 7 εκατ. μέλη. Η UNI Europa είναι μέλος της Συνομοσπονδίας Ευρωπαϊκών Συνδικάτων (ΣΕΣ)

#### β) Εργοδοτικές οργανώσεις

Σε ευρωπαϊκό επίπεδο, οι εργοδότες εκπροσωπούνται από την οργάνωση **EFCI (European Federation of Cleaning Industries)**<sup>6</sup>, η οποία ιδρύθηκε το 1988 και εκπροσωπεί εθνικές εργοδοτικές οργανώσεις από 20 ευρωπαϊκές χώρες.

#### A.9.2 Έντυπα και άλλα μέσα πληροφόρησης

##### **Ελλάδα.**

Για το επαγγελματικό και το κλάδο δεν υφίστανται επαγγελματικά ή κλαδικά περιοδικά ή άλλα έντυπα (εφημερίδες, περιοδικά κλπ) έντυπα πληροφόρησης.

Οι παρουσιάσεις των εταιρειών στο διαδίκτυο αποτελούν χρήσιμη πηγή πληροφόρησης ως προς το εύρος και το αντικείμενο εργασιών και υπηρεσιών που παρέχουν καθώς και τα υλικά και τεχνολογικά μέσα που χρησιμοποιούν.

##### **Ευρώπη**

Σε ευρωπαϊκό επίπεδο, σημαντικό επαγγελματικό έντυπο αποτελεί η **European Cleaning Journal (ECJ)**<sup>7</sup>, στην οποία δημοσιεύονται ενδιαφέροντα επιστημονικά και επαγγελματικά άρθρα για θέματα και νέα του κλάδους και της αγοράς, νέων τεχνολογιών, υγείας και ασφάλειας, εκπαίδευσης κλπ.

#### A.9.3 Άλλες πηγές πληροφόρησης

Για τα εργατικά και συνδικαλιστικά θέματα, πηγή πληροφόρησης αποτελεί η **Ομοσπονδία Ιδιωτικών Υπαλλήλων Ελλάδος**, η οποία στο δικτυακό της τόπο ([www.oie.gr](http://www.oie.gr)) αναρτά ανακοινώσεις και δελτία τύπου που αφορούν τόσο τον κλάδο των εργολαβικών εταιρειών καθαρισμού, όσο και τις καθαρίστριες των δημόσιων σχολείων. Στο δικτυακό τόπο της ΟΙΥΕ είναι αναρτημένες και οι συλλογικές συμβάσεις του επαγγέλματος και του κλάδου.

Επίσης, ιδιαίτερη αναφορά πρέπει να γίνει και στον δικτυακό ιστολόγιο (blog) της **ΠΕΚΟΠ** (<http://pekop.wordpress.com>), ο οποίος λειτουργεί από τις αρχές του 2009 με αφορμή την απόπειρα δολοφονίας ενάντια στη συνδικαλιστριά Κ. Κούνεβα και από τον οποίο μπορεί κανείς να αντλήσει πληροφορίες για τη συνδικαλιστική δράση της ΠΕΚΟΠ σε σχέση με τον χώρο των εργολάβων καθαρισμού.

Ως προς τον κλάδο σε σχέση με τα οξυμένα εργασιακά προβλήματα και τις μισθολογικές και εργασιακές συνθήκες, σημαντικότερη και (μοναδική μέχρι στιγμής) πηγή πληροφόρησης είναι η μελέτη του **INE ΓΣΕΕ – ΑΔΕΔΥ «Οι εργασιακές σχέσεις στον κλάδο καθαρισμού: Αποτελέσματα εμπειρικής έρευνας» (Αθήνα, Ιανουάριος 2009)**.<sup>8</sup>

<sup>5</sup> [www.uniglobalunion.org](http://www.uniglobalunion.org)

<sup>6</sup> [www.feni.be](http://www.feni.be)

<sup>7</sup> <http://www.europecleaningjournal.com>

<sup>8</sup> Η μελέτη εκπονήθηκε υπο την ευθύνη και συντονισμό του Γ. Κουζή, επιστημ. Συνεργάτη του ΙΝΕ ΓΣΕΕ και Αναπλ. Καθηγητή του Παντείου Πανεπιστημίου

Σε ευρωπαϊκό επίπεδο, σημαντικές πηγές πληροφόρησης για κλαδικά θέματα, αποτελούν οι δικτυακοί τόποι της **UNI και της EFCI**, [www.uniglobalunion.org](http://www.uniglobalunion.org) και [www.feni.be](http://www.feni.be) αντίστοιχα. Σε αυτούς, μπορεί κανείς να βρει εκτός άλλων και τις Συμφωνίες του Ευρωπαϊκού Κοινωνικού Διαλόγου που διεξάγουν οι δύο οργανώσεις, υπό την αιγίδα της Ευρωπαϊκής Επιτροπής.

## **A.10 Τυπικές ή θεσμικές προϋποθέσεις για την άσκηση του επαγγέλματος/ειδικότητας**

### A.10.1 Άδειες λειτουργίας

Δεν απαιτείται ειδική άδεια λειτουργίας από τις εταιρείες για την παροχή υπηρεσιών καθαρισμού, πλην αυτών που απαιτούνται από το κοινό εταιρικό δίκαιο

### A.10.2 Άδειες εργασίας

Ούτε σε επίπεδο επαγγέλματος απαιτείται άδεια εργασίας, το οποίο και ασκείται ελεύθερα.

### A.10.3 Άλλες προϋποθέσεις άσκησης επαγγέλματος ή/και ειδικότητας

Μέχρι σήμερα δεν υφίσταται καμία προϋπόθεση άσκησης του επαγγέλματος, ούτε υπάρχει κάποιο αναγνωρισμένο ή πιστοποιημένο εκπαιδευτικό πρόγραμμα.

Για την άσκηση του επαγγέλματος απαιτείται η έκδοση ατομικού βιβλιαρίου υγείας για εργαζόμενους σε καταστήματα υγειονομικού ενδιαφέροντος. Για την έκδοση του ατομικού βιβλιαρίου είναι απαραίτητα τα παρακάτω δικαιολογητικά:

1. Εξετάσεις από Δημόσιο Νοσοκομείο ή ίδρυμα του Ι.Κ.Α  
I. Ακτινογραφία θώρακος  
II. Anti H.A.V. (Εξέταση αίματος για Ηπατίτιδα Α).  
III. Παρασιτολογική κοπράνων
2. Ατομικό βιβλιάριο Υγείας, από βιβλιοπωλείο.
3. Μία (1) Φωτογραφία.
4. Αστυνομική Ταυτότητα. Για ΑΛΛΟΔΑΠΟΥΣ άδεια παραμονής.
5. Βεβαίωση εργοδότη.

Η ισχύς του βιβλιαρίου είναι Πενταετής (5 χρόνια). Για τους αλλοδαπούς λαμβάνεται υπόψη η διάρκεια της άδειας παραμονής. Για θεώρηση του βιβλιαρίου Υγείας προσέρχεται ο ίδιος ο ενδιαφερόμενος χωρίς εξετάσεις, αλλά απαραίτητα φέρνει μαζί του και το βιβλιάριο ασθενείας του Ασφαλιστικού του Φορέα (Ι.Κ.Α, Τ.Ε.Β.Ε., Ο.Γ.Α. κλπ). Για την έκδοση και θεώρηση του Ατομικού Βιβλιαρίου Υγείας, προσέρχεται ο ίδιος ο ενδιαφερόμενος στην Διεύθυνση Υγείας του τόπου εργασίας του.

## **A.11 Τίτλοι και θέσεις-διαβαθμίσεις στην επαγγελματική ιεραρχία**

### A.11.1 Τίτλοι και θέσεις- διαβαθμίσεις επαγγελματικής ιεραρχίας

Όπως προαναφέρθηκε εντός των επιχειρήσεων και των χώρων εργασίας, υφίσταται επαγγελματική ιεραρχία, η οποία αναπτύσσεται σε δυο επίπεδα:

- **Επαγγελματίας Καθαριστής-τρια**, που επιτελεί τις βασικές εργασίες καθαρισμού.
- **Επόπτης – τρια επαγγελματικού καθαρισμού**, ο/η οποίος/α εποπτεύει την παροχή υπηρεσιών και το ανθρώπινο δυναμικό του επαγγελματικού καθαρισμού.

Επίσης μια ιδιαίτερη περίπτωση αποτελούν τα κινητά συνεργεία καθαριστών, οι εργαζόμενοι των οποίων έχουν πρόσθετες ειδικές γνώσεις.

## **A.12 Συνθήκες εργασίας (συμπεριλαμβανομένων υγιεινής και ασφάλειας)**

**Ως προς τις συνθήκες εργασίας του επαγγέλματος και του κλάδου, πολλά έχουν ειπωθεί, γραφτεί και καταγγεληθεί. Το ζήτημα των συνθηκών εργασίας και των συνθηκών υγείας και ασφάλειας στις εργολαβικές εταιρείες καθαρισμού βρίσκεται με ένταση στην επικαιρότητα, με καθημερινές σχεδόν καταγγελίες από την ΠΕΚΟΠ, τις συνδικαλιστικές οργανώσεις και τα εργατικά κέντρα για συστηματικές παραβιάσεις της εργατικής νομοθεσίας και των συλλογικών συμβάσεων εργασίας.**

Στο συγκεκριμένο θέμα, εμπλέκεται και ο **δημόσιος τομέας**, οι δημόσιες επιχειρήσεις και επιχειρήσεις κοινής ωφέλειας, οι οποίες είναι οι αναθέτουσες αρχές των έργων καθαρισμού. Τα συνεχή δημοσιεύματα του Τύπου, γύρω από το θέμα αναδεικνύουν και την σοβαρότητα του προβλήματος.

**Τόσο η ΓΣΕΕ, όσο και η Ομοσπονδία Ιδιωτικών Υπαλλήλων Ελλάδος** με αποφάσεις των οργάνων τους, έχουν απευθυνθεί προς το Υπουργείο Απασχόλησης, ζητώντας τη λήψη άμεσων μέτρων και τη ριζική αναμόρφωση του θεσμικού πλαισίου για τη διασφάλιση των εργασιακών και ασφαλιστικών δικαιωμάτων των εργαζομένων με προοπτική να υπάρξει κατάργηση των υπεργολαβιών στον δημόσιο τομέα. Παράλληλα με τα παραπάνω, έχει αναπτυχθεί και ένα αξιοσημείωτο «κίνημα αλληλεγγύης» από πολίτες, συνδικαλιστές και συλλογικούς φορείς με κεντρικό αίτημα την κατάργηση των εργολαβιών καθαρισμού.

Για τις ανάγκες του παρόντος περιγράμματος και **χωρίς να υπάρχει διάθεση «στοχοποίησης» των εταιρειών** του κλάδου, **ιδίως όσων σέβονται και εφαρμόζουν την εργατική νομοθεσία, δεν μπορεί κανείς να αγνοήσει τις πραγματικά δύσκολες συνθήκες εργασίας που βιώνουν οι εργαζόμενοι** του κλάδου, και οι οποίες καταγράφονται από τους ίδιους και τις συνδικαλιστικές οργανώσεις καθώς και από τους ελέγχους και τις εκθέσεις του **Σώματος Επιθεωρητών Εργασίας (ΣΕΠΕ)**.

Άλλωστε και σύμφωνα με την **έκθεση πεπραγμένων του ΣΕΠΕ (2009) οι εταιρείες καθαρισμού εντάσσονται στην κατηγορία των επιχειρήσεων<sup>9</sup>** «...που παρουσιάζουν τις **συχνότερες παραβιάσεις της εργατικής νομοθεσίας**, κυρίως σε θέματα παράνομης και ανασφάλιστης απασχόλησης, μη τήρησης ωραρίων εργασίας και εβδομαδιαίας ανάπαυσης, μη καταβολής υπερωριών κλπ. **Εξαιτίας της επισφαλούς θέσης των εργαζομένων, οι καταγγελίες από μέρους τους είναι σχετικά σπάνιες....»**

**Η μελέτη του ΙΝΕ – ΓΣΕΕ** κωδικοποιώντας τις μισθολογικές, εργασιακές και ασφαλιστικές συνθήκες που χαρακτηρίζουν την απασχόληση 12.000 εργαζομένων στον κλάδο, χαρακτηρίζοντάς τον ως «ακραία περίπτωση ευελιξίας», αναφέρεται σε γενικευμένες συστηματικές παραβιάσεις της εργατικής νομοθεσίας και των συλλογικών συμβάσεων εργασίας, σε απαράδεκτες και εξοντωτικές συνθήκες εργασίας, σε καταπάτηση των στοιχειωδών εργασιακών και συνδικαλιστικών δικαιωμάτων.

Η γενικευμένη και συστηματική παραβίαση της εργατικής νομοθεσίας αναδείχθηκε με την έκδοση **ειδικής εγκυκλίου (30440/8.5.2006) του (τότε) Υφυπουργού Εργασίας Γ. Γιακουμάτου** μετά από επίμονες καταγγελίες της ΟΙΥΕ. Η εγκύκλιος αυτή, συνιστά ουσιαστικά δημόσια παραδοχή για την παραβίαση στοιχειωδών εργασιακών δικαιωμάτων σε εκτεταμένη κλίμακα και ζητά από τις υπηρεσίες του Δημοσίου να περιληφθεί ως βασικός όρος ανάθεσης εργολαβικού έργου (καθαριότητας και security) η **«απαρέγκλιτη τήρηση των διατάξεων της εργατικής νομοθεσίας...»** και σε περίπτωση που **«διαπιστωθεί παράβαση του ανωτέρου όρου, θα καταγγέλλεται η σύμβαση με την ανάδοχο εταιρεία»**

<sup>9</sup> Μαζί με τις επιχειρήσεις λιανικού εμπορίου (σούπερ μάρκετ, πολυκαταστήματα), security, διανομών – ταχυμεταφορών (delivery, courier)

**Ειδικότερα ως προς τις συνθήκες εργασίας σε ένα αρκετά μεγάλο αριθμό των εταιρειών του κλάδου, στην μελέτη του ΙΝΕ-ΓΣΕΕ επισημαίνονται τα εξής:**

α) η απασχόληση στο πλαίσιο εργολαβικών επιχειρήσεων συνιστά εξ' ορισμού **κλασσική περίπτωση ευελιξίας**, όπου ο οργανισμός η ο ιδιώτης μέσω μειοδοτικού διαγωνισμού για ανάθεση καθαρισμού για ορισμένο χρονικό διάστημα, δεν απασχολεί μόνιμο προσωπικό με κανονική σύμβαση εργασίας (αορίστου χρόνου). Αντίθετα ο εργολάβος, για τις ανάγκες του συγκεκριμένου έργου απασχολεί κατά κανόνα προσωρινούς εργαζόμενους με αμοιβές που υπολογίζονται όχι επί των ελάχιστων της συλλογικής σύμβασης εργασίας, αλλά επί της τελικής τιμής που ανέλαβε το έργο μέσω του μειοδοτικού διαγωνισμού και αφού αφαιρέσει το εργολαβικό κέρδος. Σχεδόν καμία προκήρυξη μειοδοτικού διαγωνισμού από δημόσια επιχείρηση ή οργανισμό<sup>10</sup>, δεν υπολογίζει το κατώτατο όριο κόστους του έργου με βάση το συνολικό ελάχιστο εργατικό κόστος (μισθοί, επιδόματα, ρεπό, νυχτερινά, αναλογίες δώρων Χριστουγέννων, Πάσχα κλπ), με αποτέλεσμα να είναι προδιαγεγραμμένη η καταπάτηση της εργατικής νομοθεσίας εκ μέρους του εργολάβου ως προς την καταβολή των μισθών και των ασφαλιστικών εισφορών.

β) **Ως προς τις αμοιβές, δεν τηρείται το προβλεπόμενο νόμιμο ύψος των αποδοχών που απορρέουν από τη Συλλογική Σύμβαση Εργασίας** κυρίως λόγω μη συνυπολογισμού επιδομάτων που σχετίζονται με την προϋπηρεσία (τριετίες), οικογενειακή κατάσταση (επίδομα γάμου), υπερωριακές αποζημιώσεις, προσαύξηση αποδοχών για εργασία Κυριακές, εορτές και αργίες.

γ) παρατηρούνται συστηματικές **μονομερείς βλαπτικές μεταβολές** κυρίως ως προς τον τόπο παροχής της εργασίας, στο ημερήσιο και εβδομαδιαίο ωράριο εργασίας, τροποποίηση των συμβάσεων πλήρους απασχόλησης σε μερικής

δ) υπάρχουν εκτεταμένες **παραβιάσεις ως προς τη χρήση του διαλλείματος εργασίας** (εικονικό διάλλειμα), με στόχο τη μείωση του εμφανιζόμενου χρόνου εργασίας κάτω από τις 5 ώρες και 30 λεπτά προκειμένου να υπάρξει αποφυγή επικόλλησης βαρέων και ανθυγιεινών ενσήμων

ε) υφίσταται συστηματική **μη τήρηση της νομοθεσίας και των μέτρων υγείας και ασφάλειας στην εργασία**, όπως αποδεικνύεται από τους ελέγχους και επανελέγχους του ΣΕΠΕ. Ειδικότερα: δεν χρησιμοποιούνται οι υπηρεσίες τεχνικών ασφαλείας και γιατρών εργασίας, δεν καταγράφονται οι ημέρες και ώρες επισκέψεων των τεχνικών και των ιατρών, δεν τηρούνται ατομικοί ιατρικοί φάκελοι και δεν υπάρχουν ατομικά βιβλιάρια υγείας, δεν υπάρχουν γραπτές εκτιμήσεις επαγγελματικού κινδύνου, δεν χορηγούνται μέσα ατομικής προστασίας, δεν υπάρχουν σχετικά μέτρα για τη χρήση των χημικών ουσιών, ούτε σημάνσεις των χώρων εργασίας

στ) συστηματικά κρούσματα παρεμπόδισης της συνδικαλιστικής δράσης και του δικαιώματος των εργαζομένων να οργανωθούν σε συνδικαλιστικές οργανώσεις (ΠΕΚΟΠ), υπό την απειλή απολύσεων και δυσμενούς μεταχείρισης

Από τα παραπάνω συνάγεται, ότι οι συνθήκες απασχόλησης ιδίως στον κλάδο των εργολαβικών εταιρειών καθαρισμού είναι ιδιαίτερα άσχημες.

Το σύστημα των μειοδοτικών διαγωνισμών που ακολουθεί το Δημόσιο για την ανάθεση του έργου της καθαριότητας, αποτελεί το πλέον κρίσιμο στοιχείο, στο οποίο και οφείλεται η συστηματική υποβάθμιση των συνθηκών εργασίας στον κλάδο. Είναι σχεδόν ο κανόνας, όταν προκηρύσσεται μειοδοτικός διαγωνισμός, οι εταιρείες καθαρισμού να κάνουν όσο το δυνατόν χαμηλότερες προσφορές προκειμένου να αναλάβουν το έργο. Στη συνέχεια συμπιέζουν τους μισθούς σε τέτοιο βαθμό, ώστε να είναι σε θέση να διασφαλίσουν το εργολαβικό τους κέρδος. **Απόλυτα συνυπεύθυνος είναι και ο αναθέτων φορέας, ο οποίος σχεδόν ποτέ δεν λαμβάνει τα αναγκαία μέτρα ώστε να διασφαλιστούν τα ελάχιστα δικαιώματα των εργαζομένων και παρόλο που έχει τη σχετική υποχρέωση. Σε δημοσιεύματα του Τύπου, σε μαρτυρίες και αλλού καταγράφεται έντονα ένα γενικευμένο φαινόμενο στενών πελατειακών σχέσεων με ανάθεση εργολαβιών σε «ημέτερους».**

<sup>10</sup> Βλ. περιπτώσεις διαγωνισμών καθαριότητας Νοσοκομείου Πατρών, Αττικό Μετρό, ΥΠΑ (αερολιμένες) και άλλων οργανισμών από το αρχείο της ΟΙΥΕ.



Σε αυτό το έωλο σύστημα, είναι φανερό ότι ο αθέμιτος ανταγωνισμός αποτελεί κυρίαρχο χαρακτηριστικό του κλάδου με τραγικές επιπτώσεις για τους εργαζόμενους. **Στις συνθήκες αυτές, δεν μπορεί να αντέξει μια υγιής εταιρεία, η οποία θα εφαρμόζει στο ακέραιο την εργατική νομοθεσία και τις συλλογικές συμβάσεις εργασίας.**

Σημαντικό πρόβλημα της ανάπτυξης του κλάδου αποτελεί η κοινωνική αντίληψη και αντιμετώπιση των επαγγελματιών του καθαρισμού. Επικρατεί η γενική πεποίθηση ότι « ο καθαρισμός είναι κάτι που πρέπει να συμβεί, από κάποιον χαμηλότερου κοινωνικού επιπέδου και για το οποίο όλοι μπορούν και πρέπει να παραπονεθούν.

Η έλλειψη ενημέρωσης ότι πρόκειται για ένα άκρως τεχνικό επάγγελμα, η κοινωνική απαξίωση και η έλλειψη αναγνώρισης της σημαντικής προσφοράς των επαγγελματιών του καθαρισμού, είναι τα σημαντικότερα ευρήματα της παρούσης μελέτης, όπως προκύπτουν από την ιεράρχηση των προβλημάτων κατά την διάρκεια των συνεντεύξεων.

### **A.13 Δυνατότητες απασχόλησης για άτομα με αναπηρίες**

Λόγω της φύσης του επαγγέλματος, για την άσκηση του οποίου απαιτούνται φυσικές ιδίως δυνάμεις, οι δυνατότητες απασχόλησης ατόμων με αναπηρίες φαίνεται να είναι περιορισμένες. Ωστόσο, άτομα με ελαφριές αναπηρίες μπορούν να απασχοληθούν στο επάγγελμα, εκτελώντας επιλεγμένες εργασίες καθαρισμού.

**ΕΝΟΤΗΤΑ Β: «ΑΝΑΛΥΣΗ ΤΟΥ ΕΠΑΓΓΕΛΜΑΤΟΣ Η/ ΚΑΙ ΕΙΔΙΚΟΤΗΤΑΣ – ΠΡΟΔΙΑΓΡΑΦΕΣ»**

**Β.1 ΚΥΡΙΕΣ ΚΑΙ ΕΠΙΜΕΡΟΥΣ ΕΠΑΓΓΕΛΜΑΤΙΚΕΣ ΛΕΙΤΟΥΡΓΙΕΣ, ΕΠΑΓΓΕΛΜΑΤΙΚΕΣ ΕΡΓΑΣΙΕΣ**

ΒΑΣΙΚΟ ΕΠΑΓΓΕΛΜΑ		ΕΙΔΙΚΟΤΗΤΑ	ΕΙΔΙΚΕΥΣΗ (Το επάγγελμα ταυτίζεται με την ειδίκευση)
ΤΙΤΛΟΣ:		ΤΙΤΛΟΣ:	ΤΙΤΛΟΣ: ΕΠΑΓΓΕΛΜΑΤΙΑΣ ΚΑΘΑΡΙΣΤΗΣ-ΣΤΡΙΑ
ΚΥΡΙΕΣ ΕΠΑΓΓΕΛΜΑΤΙΚΕΣ ΛΕΙΤΟΥΡΓΙΕΣ (ΚΕΛ)		ΚΥΡΙΕΣ ΕΠΑΓΓΕΛΜΑΤΙΚΕΣ ΛΕΙΤΟΥΡΓΙΕΣ (ΚΕΛ)	ΚΥΡΙΕΣ ΕΠΑΓΓΕΛΜΑΤΙΚΕΣ ΛΕΙΤΟΥΡΓΙΕΣ (ΚΕΛ)
ΒΑΣΙΚΕΣ (ΚΕΛ)	ΚΕΛ 1:	ΚΕΛ 1:	ΚΕΛ 1: Παρέχει υπηρεσίες επαγγελματικού καθαρισμού και φυσικού ελέγχου του χώρου ευθύνης του/της και του εξοπλισμού καθαρισμού.
			<b>2° ΕΠΙΠΕΔΟ ΕΠΑΓΓΕΛΜΑΤΙΚΗΣ ΙΕΡΑΡΧΙΑΣ: ΕΠΟΠΤΗΣ ΕΠΑΓΓΕΛΜΑΤΙΚΟΥ ΚΑΘΑΡΙΣΜΟΥ</b>
			ΚΕΛ 2: Εποπτεύει την παροχή υπηρεσιών και το ανθρώπινο δυναμικό του επαγγελματικού καθαρισμού.
ΔΕΥΤΕΡΕΥΟΥΣΕΣ (ΚΕΛ)			

**Σχόλια για τα επίπεδα επαγγελματικής ιεραρχίας (όπου παρουσιάζονται):**

Στην αγορά εργασίας υφίσταται επαγγελματική ιεραρχία, η οποία αναπτύσσεται σε δυο επίπεδα:

- Επαγγελματίας Καθαριστής-τρια, που επιτελεί τις βασικές εργασίες καθαρισμού.
- Επόπτης – τρια επαγγελματικού καθαρισμού, ο/η οποίος/α εποπτεύει την παροχή υπηρεσιών και το ανθρώπινο δυναμικό του επαγγελματικού καθαρισμού.

Για το 2° ΕΠΙΠΕΔΟ ΕΠΑΓΓΕΛΜΑΤΙΚΗΣ ΙΕΡΑΡΧΙΑΣ - Επόπτης Επαγγελματικού Καθαρισμού ισχύει η ΚΕΛ 1 και επιπλέον είναι απαραίτητη η ΚΕΛ 2 (Β): «Εποπτεύει την παροχή υπηρεσιών και το ανθρώπινο δυναμικό του επαγγελματικού καθαρισμού».

**ΤΙΤΛΟΣ ΕΙΔΙΚΕΥΣΗΣ:**  
**ΕΠΑΓΓΕΛΜΑΤΙΑΣ ΚΑΘΑΡΙΣΤΗΣ-ΣΤΡΙΑ**

**ΚΥΡΙΕΣ ΕΠΑΓΓΕΛΜΑΤΙΚΕΣ  
ΛΕΙΤΟΥΡΓΙΕΣ (ΚΕΛ)**  
[ΒΑΣΙΚΕΣ & ΔΕΥΤΕΡΕΥΟΥΣΕΣ]

**ΚΕΛ 1 (Β):**  
Παρέχει υπηρεσίες επαγγελματικού καθαρισμού και φυσικού ελέγχου του χώρου ευθύνης του/της και του εξοπλισμού καθαρισμού.

**2<sup>ο</sup> ΕΠΙΠΕΔΟ ΕΠΑΓΓΕΛΜΑΤΙΚΗΣ  
ΙΕΡΑΡΧΙΑΣ: ΕΠΟΠΤΗΣ ΕΠΑΓΓΕΛΜΑΤΙΚΟΥ  
ΚΑΘΑΡΙΣΜΟΥ**

**ΚΕΛ 2 (Β):**  
Εποπτεύει την παροχή υπηρεσιών και το ανθρώπινο δυναμικό του επαγγελματικού καθαρισμού.

**Σημείωση:**

Για το 2<sup>ο</sup> ΕΠΙΠΕΔΟ ΕΠΑΓΓΕΛΜΑΤΙΚΗΣ ΙΕΡΑΡΧΙΑΣ - Επόπτης Επαγγελματικού Καθαρισμού ισχύει η ΚΕΛ 1 και επιπλέον είναι απαραίτητη η ΚΕΛ 2 (Β): «Εποπτεύει την παροχή υπηρεσιών και το ανθρώπινο δυναμικό του επαγγελματικού καθαρισμού».

**ΤΙΤΛΟΣ ΕΙΔΙΚΕΥΣΗΣ: ΕΠΑΓΓΕΛΜΑΤΙΑΣ ΚΑΘΑΡΙΣΤΗΣ-ΣΤΡΙΑ (Το επάγγελμα ταυτίζεται με την ειδικευση)**

		<b>ΕΠΙΜΕΡΟΥΣ ΕΠΑΓΓΕΛΜΑΤΙΚΕΣ ΛΕΙΤΟΥΡΓΙΕΣ (ΕΕΛ)</b>	<b>ΕΠΑΓΓΕΛΜΑΤΙΚΕΣ ΕΡΓΑΣΙΕΣ (ΕΕ)</b>
		<b>ΕΕΛ 1.1: Μεριμνά για τον καθαρισμό των χώρων ή/και των επιφανειών της δικαιοδοσίας του/της.</b>	<b>ΕΕ 1.1.1:</b> Προετοιμάζει τα απαραίτητα υλικά ή/και εργαλεία - μηχανήματα για τον καθαρισμό των χώρων ή/και των επιφανειών της δικαιοδοσίας του. <b>ΕΕ 1.1.2:</b> Περισυλλέγει και απομακρύνει τα απορρίμματα από τους χώρους ή/και τις επιφάνειες της δικαιοδοσίας του. <b>ΕΕ1.1.3:</b> Καθαρίζει τους χώρους ή/και τις επιφάνειες της δικαιοδοσίας του.
		<b>ΕΕΛ 1.2: Μεριμνά για τον έλεγχο του χώρου ευθύνης του/της.</b>	<b>ΕΕ1.2.1:</b> Προετοιμάζει το χώρο/ επιφάνεια πριν τον καθαρισμό. <b>ΕΕ1.2.2:</b> Αποκαθιστά το χώρο/ επιφάνεια μετά τον καθαρισμό. <b>ΕΕ 1.2.3:</b> Αναφέρει τυχόν φθορές βλάβες, και «εκκρεμότητες καθαρισμού».
		<b>ΕΕΛ 1.3: Φροντίζει για την επάρκεια του εξοπλισμού και των υλικών καθαρισμού.</b>	<b>ΕΕ 1.3.1:</b> Ελέγχει τον εξοπλισμό καθαρισμού. <b>ΕΕ 1.3.2:</b> Ενημερώνει για την ανάγκη προμήθειας αναλώσιμων και εξοπλισμού καθαρισμού. <b>ΕΕ 1.3.3:</b> Φροντίζει τον εξοπλισμό και τα υλικά καθαρισμού μετά το πέρας της εργασίας.
<b>ΚΕΛ 1</b>	<b>Παρέχει υπηρεσίες επαγγελματικού καθαρισμού και φυσικού ελέγχου του χώρου ευθύνης του/της και του εξοπλισμού καθαρισμού.</b>		

**Για το 2° ΕΠΙΠΕΔΟ ΕΠΑΓΓΕΛΜΑΤΙΚΗΣ ΙΕΡΑΡΧΙΑΣ - Επόπτης Επαγγελματικού Καθαρισμού ισχύει η ΚΕΛ 1 και επιπλέον είναι απαραίτητη η ΚΕΛ 2 (Β): «Εποπτεύει την παροχή υπηρεσιών και το ανθρώπινο δυναμικό του επαγγελματικού καθαρισμού».**

**2° ΕΠΙΠΕΔΟ ΕΠΑΓΓΕΛΜΑΤΙΚΗΣ ΙΕΡΑΡΧΙΑΣ: ΕΠΟΠΤΗΣ ΕΠΑΓΓΕΛΜΑΤΙΚΟΥ ΚΑΘΑΡΙΣΜΟΥ**

		<b>ΕΠΙΜΕΡΟΥΣ ΕΠΑΓΓΕΛΜΑΤΙΚΕΣ ΛΕΙΤΟΥΡΓΙΕΣ (ΕΕΛ)</b>	<b>ΕΠΑΓΓΕΛΜΑΤΙΚΕΣ ΕΡΓΑΣΙΕΣ (ΕΕ)</b>
		<b>ΕΕΛ 2.1: Μεριμνά για την οργάνωση και διεκπεραίωση των υπηρεσιών καθαρισμού.</b>	<b>ΕΕ 2.1.1:</b> Διαμορφώνει το πρόγραμμα καθαρισμού. <b>ΕΕ 2.1.2:</b> Παρακολουθεί την υλοποίηση του προγράμματος καθαρισμού. <b>ΕΕ 2.1.3:</b> Αξιολογεί τις παρεχόμενες υπηρεσίες καθαρισμού.
		<b>ΕΕΛ 2.2: Διαχειρίζεται το ανθρώπινο δυναμικό του επαγγελματικού καθαρισμού.</b>	<b>ΕΕ 2.2.1:</b> Επιλέγει το προσωπικό επαγγελματικού καθαρισμού. <b>ΕΕ 2.2.2:</b> Εποπτεύει το προσωπικό επαγγελματικού καθαρισμού. <b>ΕΕ 2.2.3:</b> Παρέχει οδηγίες στο προσωπικό επαγγελματικού καθαρισμού.
		<b>ΕΕΛ 2.3: Υποστηρίζει διοικητικά την παροχή υπηρεσιών καθαριότητας.</b>	<b>ΕΕ 2.3.1:</b> Επικοινωνεί με τους πελάτες. <b>ΕΕ 2.3.2:</b> Οργανώνει διοικητικά την παροχή υπηρεσιών καθαρισμού. <b>ΕΕ 2.3.3:</b> Φροντίζει για την προμήθεια του εξοπλισμού, των αναλωσίμων και των υλικών καθαρισμού.
<b>ΚΕΛ 2</b>	<b>Εποπτεύει την παροχή υπηρεσιών και το ανθρώπινο δυναμικό του επαγγελματικού καθαρισμού.</b>		

## B.2 ΚΡΙΤΗΡΙΑ ΕΠΑΓΓΕΛΜΑΤΙΚΗΣ ΑΝΤΑΠΟΚΡΙΣΗΣ, ΕΥΡΟΣ ΕΦΑΡΜΟΓΗΣ

ΤΙΤΛΟΣ ΕΙΔΙΚΕΥΣΗΣ: **Επαγγελματίας καθαριστής-στρια (Το επάγγελμα ταυτίζεται με την ειδικευση)**

ΚΥΡΙΕΣ ΕΠΑΓΓΕΛΜΑΤΙΚΕΣ ΛΕΙΤΟΥΡΓΙΕΣ	ΕΠΙΜΕΡΟΥΣ ΕΠΑΓΓΕΛΜΑΤΙΚΕΣ ΛΕΙΤΟΥΡΓΙΕΣ	ΕΠΑΓΓΕΛΜΑΤΙΚΕΣ ΕΡΓΑΣΙΕΣ	ΚΡΙΤΗΡΙΑ ΕΠΑΓΓΕΛΜΑΤΙΚΗΣ ΑΝΤΑΠΟΚΡΙΣΗΣ	ΕΥΡΟΣ ΕΦΑΡΜΟΓΗΣ
<p><b>ΚΕΛ 1:</b> Παρέχει υπηρεσίες επαγγελματικού καθαρισμού και φυσικού ελέγχου του χώρου ευθύνης του/της και του εξοπλισμού καθαρισμού.</p>	<p><b>ΕΕΛ 1.1:</b> Μεριμνά για τον καθαρισμό των χώρων ή/και των επιφανειών της δικαιοδοσίας του/της.</p>	<p><b>ΕΕ 1.1.1:</b> Προετοιμάζει τα απαραίτητα υλικά ή/και εργαλεία - μηχανήματα για τον καθαρισμό των χώρων ή/και των επιφανειών της δικαιοδοσίας του.</p>	<ol style="list-style-type: none"> <li>1. Τηρεί τις προκαθορισμένες προδιαγραφές για την επιλογή και επιμελή τακτοποίηση του απαραίτητου εξοπλισμού καθαρισμού.(π.χ καρότσι εργασίας).</li> <li>2. Ακολουθεί τις καθημερινές οδηγίες για την προσεκτική τοποθέτηση των απαραίτητων υλικών.</li> <li>3. Εφαρμόζει τις οδηγίες των κατασκευαστών και του προϊστάμενου κατά τη χρήση του <i>κατάλληλου</i> εξοπλισμού.</li> <li>4. Τηρεί προσεκτικά τους κανόνες υγιεινής και ασφάλειας κατά την προετοιμασία των απαραίτητων υλικών ή/και εργαλείων - μηχανημάτων.</li> </ol>	<p><b>Χώροι καθαρισμού</b> Εσωτερικός ή εξωτερικός χώρος – επιφάνειες, κοινόχρηστοι χώροι δημοσίων ή ιδιωτικών κτιρίων, κατοικιών, χώρων χαμηλού κινδύνου (γραφεία), υψηλού κινδύνου (νοσοκομεία), υγειονομικού ενδιαφέροντος (χώροι μαζικής εστίασης), ειδικών απαιτήσεων (καθαροί χώροι - clean rooms), μέσα μαζικής μεταφοράς κα.</p> <p><b>Περιβάλλον - συνθήκες εργασίας</b> Εταιρείες – συνεργεία καθαρισμού. Ελεύθεροι επαγγελματίες. ΝΠΔΔ, ΝΠΙΔ. Εργασία ατομική ή ως μέλος ομάδας καθαρισμού. Day time cleaning (πλήρες ωράριο εργασίας κατά τις εργάσιμες ημέρες και ώρες στο χώρο καθαρισμού).</p> <p><b>Μέσα/εργαλεία/Υλικά</b> Μηχανήματα καθαρισμού (ηλεκτρική σκούπα, ατμοκαθαριστής, περιστροφικές, απορροφητικές, υψηλής πίεσης μηχανές, αυτόματη μηχανή πλύσης – στέγνωσης με μπαταρία ή καλώδιο κα), χημικά προϊόντα (καθαρισμού, συντήρησης, προστασίας, κ.α.), εργαλεία καθαρισμού (σκούπες, φαράσια, σφουγγαρίστρες, πανιά καθαρισμού, εργαλεία μικροΐνας, βούρτσες, ψεκαστήρες, καρότσια εργασίας, κάδοι απορριμμάτων κ.α), αναλώσιμα (χαρτί τουαλέτας, σακούλες, σαπούνι χεριών κα), προειδοποιητικές πινακίδες, Μ.Α.Π. (Μέσα Ατομικής Προστασίας) γάντια, μάσκες, παπούτσια, φόρμες, ακουστικά, γυαλιά, γιλέκα υψηλής αντανάκλασης.</p> <p><b>Μέθοδοι εφαρμογής και διαδικασίες</b></p>

				<p>Τυπική προετοιμασία εξοπλισμού και υλικών καθαριότητας. Χρήση χρωματικά κωδικοποιημένου εξοπλισμού σύμφωνα με τις καθιερωμένες πρακτικές της Ε.Ε. Τοποθέτηση προειδοποιητικών πινακίδων. Τήρηση κανόνων υγιεινής και ασφάλειας.</p>
	<p><b>ΕΕ 1.1.2:</b> Περισυλλέγει και απομακρύνει τα απορρίμματα από τους χώρους ή/και τις επιφάνειες της δικαιοδοσίας του.</p>	<p>1. Ακολουθεί τις προβλεπόμενες διαδικασίες για την απομάκρυνση των απορριμμάτων, σύμφωνα με τις οδηγίες του επόπτη. 2. Εφαρμόζει τις διαδικασίες για την ενημέρωση των αρμοδίων για τυχόν ευρεθέντα ή ύποπτα αντικείμενα στον χώρο της δικαιοδοσίας του. 3. Τηρεί προσεκτικά τους κανόνες υγιεινής και ασφάλειας κατά την περισυλλογή και απομάκρυνση απορριμμάτων.</p>	<p><b>Παραγόμενη υπηρεσία</b> Ταυτοποίηση απορριμμάτων (ποια είναι απορρίμματα και ποια όχι) Αξιολόγηση κατηγοριών απορριμμάτων Αποκομιδή απορριμμάτων <b>Είδη απορριμμάτων</b> Μικροαντικείμενα, ογκώδη, βαριά, αιχμηρά, υγρά απορρίμματα, μολυσματικά απορρίμματα. <b>Μέσα αποκομιδής απορριμμάτων</b> Φαράσια, αρπάγες, λαβίδες, δοχεία αιχμηρών αντικειμένων, κολλητικές ταινίες. <b>Χώροι – δοχεία απόρριψης.</b> Σάκοι και δοχεία απορριμμάτων, κλίβανοι, ειδικοί χώροι συγκέντρωσης απορριμμάτων, συσκευές καταστροφής εγγράφων, πρέσες συμπίεσης. <b>Μέσα Ατομικής Προστασίας:</b> γάντια, μάσκες, παπούτσια, φόρμες, ποδιές. <b>Μέθοδοι εφαρμογής και διαδικασίες</b> Τήρηση κανόνων υγιεινής και ασφάλειας. Διαδικασίες ανακύκλωσης. Διαδικασίες ειδικής σήμανσης απορριμμάτων. Διαδικασίες καταστροφής απορριμμάτων. Διαδικασίες αποκομιδής απορριμμάτων με ιχνηλασιμότητα.</p>	
	<p><b>ΕΕ 1.1.3:</b> Καθαρίζει τους χώρους ή/και τις επιφάνειες της δικαιοδοσίας του.</p>	<p>1. Ακολουθεί τις προκαθορισμένες οδηγίες για την εκτέλεση της κατάλληλης εργασίας καθαρισμού σύμφωνα με το πρόγραμμα και την μεθοδολογία της συγκεκριμένης εργασίας. 2. Τηρεί τις προδιαγραφές για τον</p>	<p><b>Παραγόμενη υπηρεσία</b> Υπηρεσίες αρχικών καθαρισμών (νεόκτιστα, νέα συμβόλαια καθαρισμού), γενικών καθαρισμών (ολικών καθαρισμών κτιρίων), καθημερινών καθαρισμών (καθαρισμός συντήρησης), περιοδικών καθαρισμών</p>	

			<p>ομοιόμορφο και πλήρη καθαρισμό της εκάστοτε επιφάνειας.</p> <p>3. Ακολουθεί τους τυπικούς κανόνες και διαδικασίες για τη διαχείριση θεμάτων στα όρια της δικαιοδοσίας του σε σχέση με την καθημερινή επικοινωνία με πελάτες, συναδέλφους και προϊστάμενους.</p>	<p>(καθαρισμός υφασμάτων επιφανειών, τοποθέτηση παρκετινής), ειδικών καθαρισμών (π.χ. αφαίρεση γραφημάτων).</p> <p><b>Είδη επιφανειών</b>  Κάθετες επιφάνειες, ταβάνια (Πόρτες, βαμμένοι τοίχοι, προσόψεις). Δάπεδα : Σκληρά δάπεδα (μαρμάρου, μωσαϊκού, γρανίτη, κεραμικού, εποξειδικού, μετάλλου).  Ημίσκληρα δάπεδα / Semi – hard floors (PVC, Linoleum, Φελλού, καουτσούκ, ξύλου).  Μαλακά δάπεδα (Μοκέτες)  Επίπλωση (έπιπλα, περσίδες, κρεβάτια, ντουλάπια, συσκευές χαρτιού και σαπουνιού, φωτιστικά κ.α.)  Ηλεκτρονικές συσκευές (Υπολογιστές, εκτυπωτές, τηλέφωνα, πίνακες ελέγχου κ.α.).  Είδη υγιεινής (λεκάνες, ουρητήρες, ντουζιέρες, μπανιέρες, τοίχοι, δάπεδα, συσκευές χαρτιού και σαπουνιού, κάδοι απορριμμάτων κ.α.).  Ειδικές επιφάνειες (π.χ. αγάλματα).</p> <p><b>Είδη ρύπων</b>  Σκόνη, λεκέδες, απορρίμματα, υγροί ρύποι, γραφήματα, σωματικά υγρά, αιχμηρά αντικείμενα, μολυσματικά απορρίμματα κ.α.</p> <p><b>Μέθοδοι - Διαδικασίες / Μέσα</b>  Τήρηση κανόνων υγιεινής και ασφάλειας κατά τη χρήση χημικών-απορρυπαντικών.  Τήρηση προτύπων ποιότητας και προδιαγραφών καθαριότητας  Καθαρισμός επίπλωσης (ξεσκόνισμα, γυάλισμα, νωπός καθαρισμός, πλύσιμο, καθαρισμό με μικροΐνα ).  Καθαρισμός σκληρών δαπέδων [(ξεσκόνισμα, νωπός καθαρισμός, σφουγγάρισμα, καθαρισμός με μικροΐνα, γυάλισμα, τοποθέτηση παρκετινής, κρυσταλλοποίηση, επικάλυψη(sealer)].  Καθαρισμός υφασμάτων επιφανειών (στεγνή απορρόφηση, καθαρισμός με</p>
--	--	--	--	---

				<p>ξηρό αφρό, νωπός καθαρισμός, καθαρισμός με ψεκασμό – απορρόφηση (extraction), υγρός καθαρισμός με περιστροφική, καθαρισμός με ξηρή σκόνη, αφαίρεση λεκέδων).  Καθαρισμός χώρων υγιεινής (ξεσκόνισμα, νωπός καθαρισμός, υγρός καθαρισμός, καθαρισμός με μικροίνα, καθαρισμός με ατμό).  Καθαρισμός κάθετων επιφανειών, ταβανιών (ξεσκόνισμα, νωπός καθαρισμός, υγρός καθαρισμός, καθαρισμός με μικροίνα, καθαρισμός με ξηρό αφρό). Εξωτερικές επιφάνειες [καθαρισμός με υψηλή πίεση, επικάλυψη (π.χ. antigraffiti)].</p>
	<p><b>ΕΕΛ 1.2:</b>  <b>Μεριμνά για τον έλεγχο του χώρου ευθύνης του/της.</b></p>	<p><b>ΕΕ 1.2.1:</b> Προετοιμάζει το χώρο/ επιφάνεια πριν τον καθαρισμό.</p>	<ol style="list-style-type: none"> <li>1.Ακολουθεί τις οδηγίες κατά την είσοδο του και την παραμονή του στους χώρους ευθύνης του.</li> <li>2.Ακολουθεί τις προδιαγραφές επικοινωνίας με τους πελάτες κατά τη διάρκεια της εργασίας του.</li> <li>3. Εφαρμόζει επιμελώς τις διαδικασίες ελέγχου της κατάστασης του χώρου/της επιφάνειας προς καθαρίσμο σύμφωνα με την αρχική συμφωνία με τον πελάτη.</li> <li>4. Ακολουθεί τις προδιαγραφές επικοινωνίας με τους αρμόδιους για την αναφορά για τυχόν φθορές πριν τον καθαρισμό.</li> <li>5. Ακολουθεί τις τυπικές προδιαγραφές για τον καλό αερισμό του χώρου (παράθυρα, κλιματισμός).</li> <li>6. Τηρεί προσεκτικά τους κανόνες υγιεινής και ασφάλειας για τη διαφύλαξη της περιουσίας του πελάτη, την προστασία του περιβάλλοντος και την εξοικονόμηση ενέργειας και υλικών καθαρισμού.</li> <li>7. Ακολουθεί τις τυπικές προδιαγραφές για την ανάλογη προετοιμασία των επιφανειών σύμφωνα με την επιλεγμένη εργασία καθαρισμού.</li> </ol>	<p><b>Χώροι καθαρισμού</b>  Εσωτερικός ή εξωτερικός χώρος – επιφάνειες, κοινόχρηστοι χώροι δημοσίων ή ιδιωτικών κτιρίων, κατοικιών, χώρων χαμηλού κινδύνου (γραφεία), υψηλού κινδύνου (νοσοκομεία), υγειονομικού ενδιαφέροντος (χώροι μαζικής εστίασης), ειδικών απαιτήσεων (καθαροί χώροι - clean rooms), μέσα μαζικής μεταφοράς κα.</p> <p><b>Περιβάλλον - συνθήκες εργασίας</b>  Εταιρείες – συνεργεία καθαρισμού. Ελεύθεροι επαγγελματίες. ΝΠΔΔ, ΝΠΙΔ. Εργασία ατομική ή ως μέλος ομάδας καθαρισμού.</p> <p><b>Παραγόμενη υπηρεσία:</b>  Προετοιμασία χώρου / επιφάνειας προς καθαρίσμο.</p> <p><b>Μέσα/εργαλεία/Υλικά:</b>  Μέσα προετοιμασίας επιφανειών: Μετρητές κατάσταση επιφανειών. Μέσα εισόδου – εξόδου: κλειδιά, κωδικοί ασφαλείας, κάρτες εισόδου.</p> <p><b>Μέθοδοι/ Οδηγίες</b>  Οδηγίες εισόδου και παραμονής στο χώρο καθαρισμού. Ορισμός - σήμανση χώρου εργασίας - Τοποθέτηση προειδοποιητικών πινακίδων.  Δοκιμή καταλληλότητας και ασφάλειας</p>



			των επιλεγμένων προϊόντων καθαρισμού. Οδηγίες προετοιμασίας επιφανειών για καθαρισμό. Τήρηση κανόνων υγιεινής και ασφάλειας.
	<b>ΕΕ 1.2.2:</b> Αποκαθιστά το χώρο/ επιφάνεια μετά τον καθαρισμό.	1. Εφαρμόζει τις οδηγίες του επόπτη και τη συμφωνία με τον πελάτη για την αποκατάσταση των επιφανειών. 2. Εφαρμόζει τις οδηγίες του κατασκευαστή για την απόρριψη των αχρησιμοποίητων διαλυμάτων σύμφωνα και με τις υποδομές του χώρου. 3. Ακολουθεί τις οδηγίες κατά την αποχώρησή του από τους χώρους ευθύνης του.	<b>Μέσα/εργαλεία/Υλικά:</b> Μέσα αποκατάστασης χώρου: Ειδικά δοχεία μεταφοράς και απόρριψης λυμάτων. Μετρητές κατάστασης επιφανειών (π.χ. υγρασίας, pH, γαλαάδας, ολισθηρότητας) Μέσα εισόδου – εξόδου: κλειδιά, κωδικοί ασφαλείας, κάρτες εισόδου. <b>Μέθοδοι / Οδηγίες</b> Οδηγίες αποχώρησης από τους χώρους ευθύνης του. Οδηγίες αποκατάστασης των καθαρισμένων επιφανειών ή/και χώρων. Τήρηση κανόνων υγιεινής και ασφάλειας.
	<b>ΕΕ 1.2.3:</b> Αναφέρει τυχόν φθορές βλάβες, και «εκκρεμότητες καθαρισμού».	1. Ακολουθεί τις προδιαγραφές για τον έλεγχο της κατάστασης της επιφάνειας ή/και του χώρου μετά τον καθαρισμό και για την ενημέρωση των αρμοδίων.	<b>Αναφορές</b> Φθορές, καταστροφές ή παρεμβολές κατά την διάρκεια του καθαρισμού. Κινδύνους, ύποπτα αντικείμενα ή πρόσωπα στο χώρο δικαιοδοσίας του. Εκκρεμότητες καθαρισμού ανολοκλήρωτες εργασίες, ανέφικτες εργασίες (επίμονοι λεκέδες) κλπ. <b>Μέθοδοι:</b> Προσωπική επικοινωνία με τον επόπτη ή τον πελάτη. Έγγραφο αναφορά.
<b>ΕΕΛ 1.3:</b> <b>Φροντίζει για την επάρκεια του εξοπλισμού και των υλικών καθαρισμού.</b>	<b>ΕΕ 1.3.1:</b> Ελέγχει τον εξοπλισμό καθαρισμού.	1. Εφαρμόζει τις προκαθορισμένες διαδικασίες και οδηγίες του επόπτη για τον έλεγχο και την αξιολόγηση του εξοπλισμού καθαρισμού.	<b>Χώροι καθαρισμού</b> Εσωτερικός ή εξωτερικός χώρος – επιφάνειες, κοινόχρηστοι χώροι δημοσίων ή ιδιωτικών κτιρίων, κατοικιών, χώρων χαμηλού κινδύνου (γραφεία), υψηλού κινδύνου (νοσοκομεία), υγειονομικού ενδιαφέροντος (χώροι μαζικής εστίασης), ειδικών απαιτήσεων (καθαροί χώροι - clean rooms), μέσα μαζικής μεταφοράς κα. <b>Περιβάλλον - συνθήκες εργασίας</b> Εταιρείες – συνεργεία καθαρισμού.

				<p>Ελεύθεροι επαγγελματίες. ΝΠΔΔ, ΝΠΙΔ. Εργασία ατομική ή ως μέλος ομάδας καθαρισμού.</p> <p><b>Παραγόμενη υπηρεσία:</b> Έλεγχος και αξιολόγηση του εξοπλισμού καθαρισμού.</p> <p><b>Μέθοδοι:</b> Έλεγχος πληρότητας και ασφάλειας του εξοπλισμού. Τεχνικοί έλεγχοι μηχανών καθαρισμού. Έλεγχος ημερομηνίας λήξης και κατάστασης των χημικών προϊόντων – υλικού καθαρισμού (αλλαγή χρώματος, διαρροές, περιεργες οσμές). Έλεγχος χρωματικής κωδικοποίησης και ασφάλειας χρήσης των εργαλείων καθαρισμού. Τήρηση κανόνων υγιεινής και ασφάλειας.</p>
		<p><b>ΕΕ 1.3.2:</b> Ενημερώνει για την ανάγκη προμήθειας αναλώσιμων και εξοπλισμού καθαρισμού.</p>	<p>1 Εφαρμόζει τις προκαθορισμένες διαδικασίες για τον συστηματικό έλεγχο των αποθεμάτων των υλικών καθαρισμού και αναλωσίμων και για την ενημέρωση των αρμοδίων.</p> <p>2 Τηρεί τις προκαθορισμένες διαδικασίες για την ενημέρωση του επόπτη σχετικά με την προμήθεια, αντικατάσταση, επισκευή του εξοπλισμού καθαρισμού.</p>	<p><b>Μέθοδοι:</b> Διαδικασία ενημέρωσης επόπτη (Έντυπο καταγραφής αναγκαίων προμηθειών, τηλεφωνική επικοινωνία).</p>
		<p><b>ΕΕ 1.3.3:</b> Φροντίζει τον εξοπλισμό και τα υλικά καθαρισμού μετά το πέρας της εργασίας.</p>	<p>1. Ακολουθεί τις οδηγίες του επόπτη και των κατασκευαστών για τον καθαρισμό και την αποθήκευση του εξοπλισμού και των υλικών καθαρισμού, σύμφωνα με τις υποδομές του πελάτη.</p>	<p><b>Μέθοδοι:</b> Καθαρισμός και αποθήκευση του εξοπλισμού και των υλικών καθαρισμού. Έλεγχος τον εξοπλισμού για φθορές, καταστροφές, ελλείψεις πριν την αποθήκευση. Τήρηση κανόνων υγιεινής και ασφάλειας.</p>

Για το 2<sup>ο</sup> ΕΠΙΠΕΔΟ ΕΠΑΓΓΕΛΜΑΤΙΚΗΣ ΙΕΡΑΡΧΙΑΣ - Επόπτης Επαγγελματικού Καθαρισμού ισχύει η ΚΕΛ 1 και επιπλέον είναι απαραίτητη η ΚΕΛ 2 (B): «Εποπτεύει την παροχή υπηρεσιών και το ανθρώπινο δυναμικό του επαγγελματικού καθαρισμού».

<b>2<sup>ο</sup> ΕΠΙΠΕΔΟ ΕΠΑΓΓΕΛΜΑΤΙΚΗΣ ΙΕΡΑΡΧΙΑΣ - Επόπτης Επαγγελματικού Καθαρισμού</b>			
<p><b>ΚΕΛ 2:</b> Εποπτεύει την παροχή υπηρεσιών και το ανθρώπινο δυναμικό του επαγγελματικού καθαρισμού.</p>	<p><b>ΕΕΛ 2.1:</b> Μεριμνά για την οργάνωση και διεκπεραίωση των υπηρεσιών καθαρισμού.</p>	<p><b>ΕΕ 2.1.1:</b> Διαμορφώνει το πρόγραμμα καθαρισμού.</p>	<p>1. Εφαρμόζει επιμελώς τις διαδικασίες για την επιμελή καταγραφή και αξιολόγηση των αναγκών καθαρισμού και των συνθηκών λειτουργίας για τα έργα καθαρισμού. 2. Εφαρμόζει τις διαδικασίες για την επιλογή των κατάλληλων εργασιών καθαρισμού για τα έργα καθαρισμού.</p> <p><b>Χώροι καθαρισμού</b> Εσωτερικός ή εξωτερικός χώρος – επιφάνειες, κοινόχρηστοι χώροι δημοσίων ή ιδιωτικών κτιρίων, κατοικιών, χώρων χαμηλού κινδύνου (γραφεία), υψηλού κινδύνου (νοσοκομεία), υγειονομικού ενδιαφέροντος (χώροι μαζικής εστίασης), ειδικών απαιτήσεων (καθαροί χώροι - clean rooms), μέσα μαζικής μεταφοράς κα. <b>Περιβάλλον - συνθήκες εργασίας</b> Εταιρείες – συνεργεία καθαρισμού. Ελεύθεροι επαγγελματίες. ΝΠΔΔ, ΝΠΙΔ. Εργασία ατομική. <b>Παραγόμενη υπηρεσία:</b> Διαμόρφωση προγράμματος καθαρισμού. <b>Μέθοδοι εφαρμογής και διαδικασίες</b> Αξιολόγηση αναγκών καθαρισμού. Επιλογή εργασιών καθαρισμού. Ανάρτηση επιλεγμένου προγράμματος καθαρισμού στο χώρο εργασίας. Τήρηση προδιαγραφών καθαρισμού των επιφανειών. Τήρηση προδιαγραφών χρήσης των υλικών και εξοπλισμού καθαρισμού. Διαδικασίες ελέγχου και ασφάλειας (π.χ. φωτογραφίες πριν-μετά, δοκιμή προϊόντων καθαρισμού) <b>Μέσα</b> Έντυπα καταγραφής αναγκών και ιδιαιτεροτήτων καθαρισμού χώρων. Έντυπα προσφορών. Έντυπο αποδοχής προγράμματος καθαρισμού. Έντυπα διαμόρφωσης προγράμματος καθαρισμού (software). Μετρητές επιφανειών (π.χ. γυαλάδας, κατάστασης επιφάνειας, pH)</p>

		<p><b>ΕΕ 2.1.2:</b> Παρακολουθεί την υλοποίηση του προγράμματος καθαρισμού.</p>	<p>1. Εφαρμόζει τις διαδικασίες για να εξασφαλίσει την πιστή τήρηση των απαιτήσεων υγιεινής και ασφάλειας στους χώρους δικαιοδοσίας του.</p> <p>2. Εφαρμόζει τις διαδικασίες για να εξασφαλίσει την πληρότητα των παρεχόμενων υπηρεσιών καθαρισμού, σύμφωνα με το πρόγραμμα καθαρισμού.</p> <p>3. Εφαρμόζει τις διαδικασίες για την διενέργεια τακτικών και έκτακτων ελέγχων για την υλοποίηση του προγράμματος καθαρισμού.</p>	<p><b>Παραγόμενη υπηρεσία:</b> Παρακολούθηση υλοποίησης προγράμματος καθαρισμού.</p> <p><b>Μέθοδοι εφαρμογής και διαδικασίες</b> Έντυπα τήρησης προγράμματος καθαρισμού (ωράριο, απουσίες, αντικαταστάσεις προσωπικού, εργασίες, εκρεμότητες καθαρισμού) Μετρητές επιφανειών (π.χ. γυαλάδας, κατάστασης επιφάνειας, pH, φωτογραφίες πριν - μετά).</p>
		<p><b>ΕΕ 2.1.3:</b> Αξιολογεί τις παρεχόμενες υπηρεσίες καθαρισμού.</p>	<p>1. Τηρεί τις διαδικασίες για την καταγραφή και την αξιολόγηση του ποιοτικού και ποσοτικού αποτελέσματος καθαρισμού, βάσει προδιαγραφών καθαριότητας και προτύπων ποιότητας εφόσον υπάρχουν.</p> <p>2. Τηρεί τις διαδικασίες για την τροποποίηση του προγράμματος καθαρισμού, όπου είναι απαραίτητο.</p>	<p><b>Παραγόμενη υπηρεσία</b> Αξιολόγηση παρεχόμενων υπηρεσιών καθαρισμού.</p> <p><b>Μέθοδοι εφαρμογής και διαδικασίες / Μέσα αξιολόγησης</b> Τήρηση προδιαγραφών καθαριότητας και προτύπων ποιότητας εφόσον υπάρχουν. Τεκμηρίωση καλής εκτέλεσης υπηρεσιών καθαρισμού. Δελτίο ποιοτικού ελέγχου υπηρεσιών καθαρισμού. Έντυπο αξιολόγησης παρεχόμενων υπηρεσιών.</p>
<p><b>ΕΕΛ 2.2: Διαχειρίζεται το ανθρώπινο δυναμικό του επαγγελματικού καθαρισμού.</b></p>	<p><b>ΕΕ 2.2.1:</b> Επιλέγει το προσωπικό επαγγελματικού καθαρισμού.</p>	<p>1. Εφαρμόζει τις διαδικασίες για την συστηματική καταγραφή των ποιοτικών και ποσοτικών αναγκών σε ανθρώπινο δυναμικό.</p> <p>2. Εφαρμόζει τις τυπικές διαδικασίες για την επιλογή προσωπικού επαγγελματικού καθαρισμού.</p> <p>3. Εφαρμόζει τις τυπικές διαδικασίες για την ενημέρωση των αρμοδίων για τους προτεινόμενους τεχνικούς επαγγελματικού καθαρισμού.</p> <p>4. Εφαρμόζει τις τυπικές διαδικασίες για την εξασφάλιση των απαραίτητων συνθηκών υγιεινής και ασφάλειας για το προσωπικό επαγγελματικού καθαρισμού (π.χ. εμβολιασμοί).</p> <p>5. Λαμβάνει υπόψη του ειδικά χαρακτηριστικά του προσωπικού επαγγελματικού καθαρισμού (π.χ. διαφορετικές εθνικότητες, ΑμεΑ,</p>	<p>1. Εφαρμόζει τις διαδικασίες για την συστηματική καταγραφή των ποιοτικών και ποσοτικών αναγκών σε ανθρώπινο δυναμικό.</p> <p>2. Εφαρμόζει τις τυπικές διαδικασίες για την επιλογή προσωπικού επαγγελματικού καθαρισμού.</p> <p>3. Εφαρμόζει τις τυπικές διαδικασίες για την ενημέρωση των αρμοδίων για τους προτεινόμενους τεχνικούς επαγγελματικού καθαρισμού.</p> <p>4. Εφαρμόζει τις τυπικές διαδικασίες για την εξασφάλιση των απαραίτητων συνθηκών υγιεινής και ασφάλειας για το προσωπικό επαγγελματικού καθαρισμού (π.χ. εμβολιασμοί).</p> <p>5. Λαμβάνει υπόψη του ειδικά χαρακτηριστικά του προσωπικού επαγγελματικού καθαρισμού (π.χ. διαφορετικές εθνικότητες, ΑμεΑ,</p>	<p><b>Χώροι καθαρισμού</b> Εσωτερικός ή εξωτερικός χώρος – επιφάνειες, κοινόχρηστοι χώροι δημοσίων ή ιδιωτικών κτιρίων, κατοικιών, χώρων χαμηλού κινδύνου (γραφεία), υψηλού κινδύνου (νοσοκομεία), υγειονομικού ενδιαφέροντος (χώροι μαζικής εστίασης), ειδικών απαιτήσεων (καθαροί χώροι - clean rooms), μέσα μαζικής μεταφοράς κα.</p> <p><b>Περιβάλλον - συνθήκες εργασίας</b> Εταιρείες – συνεργεία καθαρισμού. Ελεύθεροι επαγγελματίες. ΝΠΔΔ, ΝΠΙΔ. Εργασία ατομική.</p> <p><b>Παραγόμενη υπηρεσία:</b> Επιλογή προσωπικού επαγγελματικού καθαρισμού.</p> <p><b>Μέθοδοι - Μέσα:</b></p>

		διαφορετικές θρησκευτικές πεποιθήσεις κλπ.)	Εύρεση υποψηφίων - Συνέντευξη. (Μικρές αγγελίες, αρχείο εταιρίας, συστάσεις από άλλους καθαριστές, αναζήτηση σε τοπικό επίπεδο) Έλεγχος νομιμοποιητικών εγγράφων (π.χ. άδεια παραμονής, κάρτα εργασίας, ατομικό βιβλιάριο υγείας) Διαδικασία αναγγελίας πρόσληψης ή σύναψης σύμβασης έργου.
	<b>ΕΕ 2.2.2:</b> Εποπτεύει το προσωπικό επαγγελματικού καθαρισμού.	1. Εφαρμόζει τις τυπικές διαδικασίες για την ανάθεση στο προσωπικό των επιλεγμένων εργασιών καθαρισμού και την παροχή σχετικών οδηγιών. 2. Εφαρμόζει τις τυπικές διαδικασίες για την διενέργεια τακτικών και έκτακτων ελέγχων της απόδοσης εργασίας και την παροχή σχετικής ενημέρωσης στο προσωπικό. 3. Εφαρμόζει τις τυπικές διαδικασίες για την συστηματική παρακολούθηση της γενικότερης συμπεριφοράς του προσωπικού επαγγελματικού καθαρισμού, σύμφωνα με τους κανόνες επαγγελματικής δεοντολογίας. 4. Εφαρμόζει τις τυπικές διαδικασίες ώστε το προσωπικό καθαρισμού να τηρεί προσεκτικά τους κανόνες υγιεινής και ασφάλειας για τη διαφύλαξη της περιουσίας του πελάτη, την προστασία του περιβάλλοντος και την εξοικονόμηση ενέργειας και υλικών καθαρισμού. 5. Εφαρμόζει τις τυπικές διαδικασίες για την τακτική επικοινωνία με το προσωπικό επαγγελματικού καθαρισμού και για τυχόν διορθωτικές ενέργειες.	<b>Παραγόμενη υπηρεσία:</b> Εποπτεία – αξιολόγηση της εργασίας του προσωπικού επαγγελματικού καθαρισμού.  <b>Μέθοδοι - Μέσα:</b> Ανάθεση καθηκόντων στο προσωπικό καθαριότητας. Παροχή γραπτών & προφορικών οδηγιών για την καλή εκτέλεση της εργασίας. Καρτέλα αξιολόγησης - προόδου του προσωπικού. Τακτική επικοινωνία τηλεφωνικώς ή μέσω εντύπων.
	<b>ΕΕ 2.2.3:</b> Παρέχει οδηγίες στο προσωπικό επαγγελματικού καθαρισμού.	1. Εφαρμόζει τις τυπικές διαδικασίες για την παροχή εκπαιδευτικών οδηγιών στο προσωπικό ανάλογα με τις ανάγκες της εταιρίας και των πελατών. 3. Εφαρμόζει τις τυπικές διαδικασίες για την αξιολόγηση των παρεχόμενων οδηγιών στο προσωπικό επαγγελματικού καθαρισμού.	<b>Παραγόμενη υπηρεσία:</b> Παροχή οδηγιών στο προσωπικό επαγγελματικού καθαρισμού. <b>Μέθοδοι - Μέσα</b> Θεωρητικές και πρακτικές εκπαιδευτικές οδηγίες ανάλογα με το χώρο εργασίας και τις υπηρεσίες καθαρισμού. Οδηγίες για τη χρήση του εξοπλισμού και των υλικών καθαρισμού. Τήρηση αρχείου προόδου του προσωπικού.

	<b>ΕΕΛ 2.3:</b> <b>Υποστηρίζει διοικητικά την παροχή υπηρεσιών καθαριότητας.</b>	<b>ΕΕ 2.3.1:</b> Επικοινωνεί με τους πελάτες.	<ol style="list-style-type: none"> <li>1. Εφαρμόζει τις τυπικές διαδικασίες για την εξυπηρέτηση των πελατών βάσει προδιαγραφών.</li> <li>2. Εφαρμόζει τις τυπικές διαδικασίες για την ενημέρωση των υποψήφιων πελατών για τις δραστηριότητες και τις διαδικασίες της εταιρίας καθαρισμού.</li> <li>3. Ακολουθεί τις προκαθορισμένες προδιαγραφές για τη διεύρυνση του πελατολογίου της εταιρίας καθαρισμού.</li> <li>4. Εφαρμόζει τις τυπικές διαδικασίες για την παρουσίαση των εργασιών καθαρισμού στον πελάτη και τη σύναψη σχετικής συμφωνίας.</li> <li>5. Εφαρμόζει τις τυπικές διαδικασίες για την τακτική επικοινωνία με τον πελάτη καθόλη τη διάρκεια και μετά το πέρας του προγράμματος καθαρισμού και για την ενημέρωση για τυχόν τροποποιήσεις.</li> </ol>	<b>Χώροι καθαρισμού</b> Εσωτερικός ή εξωτερικός χώρος – επιφάνειες, κοινόχρηστοι χώροι δημοσίων ή ιδιωτικών κτιρίων, κατοικιών, χώρων χαμηλού κινδύνου (γραφεία), υψηλού κινδύνου (νοσοκομεία), υγειονομικού ενδιαφέροντος (χώροι μαζικής εστίασης), ειδικών απαιτήσεων (καθαροί χώροι - clean rooms), μέσα μαζικής μεταφοράς κα. <b>Περιβάλλον - συνθήκες εργασίας</b> Εταιρείες – συνεργεία καθαρισμού. Ελεύθεροι επαγγελματίες. ΝΠΔΔ, ΝΠΙΔ. Εργασία ατομική. <b>Παραγόμενη υπηρεσία:</b> Εξυπηρέτηση πελατών. Προώθηση υπηρεσιών καθαρισμού. <b>Είδη επικοινωνίας</b> Τηλεφωνική επικοινωνία. Φυσική παρουσία στο χώρο του πελάτη. <b>Μέθοδοι</b> Ενημέρωση πελατών. <b>Μέσα</b> Έντυπο δυνητικών πελατών. Έντυπα προσφορών, ενημερωτικά φυλλάδια της εταιρίας, πιστοποιητικά ποιότητας παρεχόμενων υπηρεσιών.
		<b>ΕΕ 2.3.2:</b> Οργανώνει διοικητικά την παροχή υπηρεσιών καθαρισμού.	<ol style="list-style-type: none"> <li>1. Εφαρμόζει τις τυπικές διαδικασίες για την διοικητική οργάνωση των παρεχόμενων υπηρεσιών καθαρισμού βάσει οδηγιών.</li> <li>2. Εφαρμόζει τις τυπικές διαδικασίες για την συστηματική τήρηση του αρχείου εξυπηρετούμενων πελατών και υπηρεσιών καθαρισμού.</li> <li>3. Εφαρμόζει τις τυπικές διαδικασίες για την έκδοση και αποστολή παραστατικών και τιμολογίων.</li> <li>4. Εφαρμόζει τις τυπικές διαδικασίες και οδηγίες για την συστηματική παρακολούθηση της είσπραξης των οφειλών από τις παρεχόμενες υπηρεσίες.</li> </ol>	<b>Παραγόμενη υπηρεσία:</b> Διοικητικό-οικονομική οργάνωση παρεχόμενων υπηρεσιών.  <b>Μέθοδοι - Μέσα</b> Τήρηση Πελατολογίου. Τήρηση φακέλου πελατών. Τήρηση αρχείου προσωπικού καθαρισμού. Τήρηση αρχείου παραστατικών και τιμολογίων, αποδείξεων είσπραξης.
		<b>ΕΕ 2.3.3:</b> Φροντίζει για την προμήθεια του εξοπλισμού, των αναλωσίμων και	<ol style="list-style-type: none"> <li>1. Εφαρμόζει τις τυπικές διαδικασίες για την καταγραφή και αξιολόγηση των           </li> </ol>	<b>Παραγόμενη υπηρεσία:</b> Έλεγχος προμηθειών του εξοπλισμού,

		<p>των υλικών καθαρισμού.</p>	<p>ποσοτικών και ποιοτικών αναγκών σε εξοπλισμό, υλικά και αναλώσιμα.  2. Ακολουθεί τις προβλεπόμενες διαδικασίες για την προμήθεια του εξοπλισμού, των αναλωσίμων και των υλικών καθαρισμού.  3. Εφαρμόζει τις τυπικές διαδικασίες για την διανομή στο προσωπικό του εξοπλισμού και των υλικών καθαρισμού, ανάλογα με τις εργασίες καθαρισμού.  4. Εφαρμόζει τις τυπικές διαδικασίες για τον έλεγχο του εξοπλισμού ως προς την πληρότητα, την ασφάλεια και την υγιεινή.  5. Εφαρμόζει τις τυπικές διαδικασίες για τον έλεγχο των αποθεμάτων εξοπλισμού, υλικών και αναλωσίμων καθαρισμού και την αναπλήρωσή τους.  6. Διασφαλίζει την προσεκτική τήρηση των κανόνων υγιεινής και ασφάλειας, της προστασίας του περιβάλλοντος και της εξοικονόμησης ενέργειας και υλικών καθαρισμού.</p>	<p>των αναλωσίμων και των υλικών καθαρισμού.</p> <p><b>Εξοπλισμός – Αναλώσιμα - Υλικά καθαρισμού</b>  Μηχανήματα καθαρισμού (ηλεκτρική σκούπα, ατμοκαθαριστής, περιστροφικές, απορροφητικές, υψηλής πίεσης, αυτόματη μηχανής πλύσης – στένγωσης με μπαταρία ή καλώδιο κα), χημικά προϊόντα (καθαρισμού, συντήρησης, προστασίας, κ.α.), εργαλεία καθαρισμού (σκούπες, φαράσια, σφουγγαρίστρες, πανιά καθαρισμού, εργαλεία μικροίνας, βούρτσες, ψεκαστήρες, καρότσια εργασίας, κάδοι απορριμμάτων κ.α), αναλώσιμα (χαρτί τουαλέτας, σακούλες, σαπούνι χεριών κα), προειδοποιητικές πινακίδες, Μ.Α.Π. (Μέσα Ατομικής Προστασίας) γάντια, μάσκες, παπούτσια, φόρμες, ακουστικά, γυαλιά, γιλέκα υψηλής αντανάκλασης.</p> <p><b>Μέθοδοι/ Μέσα:</b>  Ενημέρωση από προμηθευτές, φυλλάδια προϊόντων, κλαδικές εκθέσεις, αναζήτηση στο διαδίκτυο και σε σχετικά εξειδικευμένα έντυπα (π.χ. περιοδικά).  Τήρηση διαδικασιών προμηθειών.  Απογραφή εξοπλισμού και υλικών καθαρισμού.  Έντυπο καταγραφής και αξιολόγησης ειδικού εξοπλισμού καθαρισμού  Δοκιμή υλικών – εξοπλισμού καθαρισμού και επιδείξεις προμηθευτών.</p>
--	--	-------------------------------	--	---

## ΕΝΟΤΗΤΑ Γ: «ΑΠΑΡΑΙΤΗΤΕΣ ΓΝΩΣΕΙΣ, ΔΕΞΙΟΤΗΤΕΣ ΚΑΙ ΙΚΑΝΟΤΗΤΕΣ»

### Γ.1 ΓΝΩΣΕΙΣ

#### ΤΑΞΙΝΟΜΗΣΗ ΓΝΩΣΕΩΝ ΣΕ ΕΠΙΠΕΔΟ ISCED<sup>11</sup> ΚΑΙ EQF<sup>12</sup>

	<b>ΒΑΣΙΚΟ ΕΠΑΓΓΕΛΜΑ</b> ΤΙΤΛΟΣ:	<b>ΕΙΔΙΚΟΤΗΤΑ</b> ΤΙΤΛΟΣ:	<b>ΕΙΔΙΚΕΥΣΗ</b> ΤΙΤΛΟΣ: ΕΠΑΓΓΕΛΜΑΤΙΑΣ ΚΑΘΑΡΙΣΤΗΣ-ΣΤΡΙΑ
<b>ΕΠΙΠΕΔΟ ΣΤΟ ISCED</b>			ΕΠΙΠΕΔΟ 2 (Κατώτερη δευτεροβάθμια εκπαίδευση Δεύτερο στάδιο της βασικής εκπαίδευσης, (τριτάξιο Γυμνάσιο)
<b>ΠΑΡΑΤΗΡΗΣΕΙΣ</b>	<i>Για το επίπεδο ιεραρχίας Β (Επόπτης Επαγγελματικού Καθαρισμού) η ταξινόμηση γίνεται ΕΠΙΠΕΔΟ 2 (Κατώτερη δευτεροβάθμια εκπαίδευση. Δεύτερο στάδιο της βασικής εκπαίδευσης (τριτάξιο Γυμνάσιο).</i>		
<b>ΕΥΡΩΠΑΪΚΟ ΠΛΑΙΣΙΟ ΠΡΟΣΩΝΤΩΝ 8 ΕΠΙΠΕΔΑ EQF</b>			ΕΠΙΠΕΔΟ 3
<b>ΠΑΡΑΤΗΡΗΣΕΙΣ</b>	<i>Για το επίπεδο ιεραρχίας Β (Επόπτης Επαγγελματικού Καθαρισμού) η ταξινόμηση γίνεται στο επίπεδο 3 του EQF.</i>		

<sup>11</sup> International Standard Classification of Education

<sup>12</sup> European Qualifications Framework- Ευρωπαϊκό Πλαίσιο Προσόντων



## ΓΝΩΣΕΙΣ ΣΕ ΑΥΤΟΤΕΛΗ ΜΑΘΗΣΙΑΚΑ ΣΥΝΟΛΑ

ΤΙΤΛΟΣ ΕΙΔΙΚΕΥΣΗΣ: Επαγγελματίας καθαριστής-στρια			
ΚΥΡΙΕΣ & ΕΠΙΜΕΡΟΥΣ ΕΠΑΓΓΕΛΜΑΤΙΚΕΣ ΛΕΙΤΟΥΡΓΙΕΣ (ΕΕΛ)	ΓΕΝΙΚΕΣ ΓΝΩΣΕΙΣ	ΒΑΣΙΚΕΣ ΕΠΑΓΓΕΛΜΑΤΙΚΕΣ ΓΝΩΣΕΙΣ	ΕΙΔΙΚΕΣ ΕΠΑΓΓΕΛΜΑΤΙΚΕΣ ΓΝΩΣΕΙΣ
<b>ΚΕΛ 1:</b> Παρέχει υπηρεσίες επαγγελματικού καθαρισμού και φυσικού ελέγχου του χώρου ευθύνης του/της και του εξοπλισμού καθαρισμού.	Ελληνική Γλώσσα (Προφορική επικοινωνία)	Ορολογία καθαρισμού. Βασικές αρχές υγιεινής και ασφάλειας στο χώρο εργασίας. Ειδικοί κανόνες επαγγελματικής δεοντολογίας και συμπεριφοράς. Βασικές αρχές εξυπηρέτησης πελατών. Μέθοδοι, εξοπλισμός και μέσα καθαρισμού.	
<b>ΕΕΛ 1.1:</b> Μεριμνά για τον καθαρισμό των χώρων ή/και των επιφανειών της δικαιοδοσίας του/της.	Ελληνική Γλώσσα (Προφορική επικοινωνία)	Μέθοδοι, εξοπλισμός και μέσα καθαρισμού. Βασικές γνώσεις χημείας και ιδιοτήτων υλικών. Ειδικοί κανόνες επαγγελματικής δεοντολογίας και συμπεριφοράς. Βασικές αρχές υγιεινής και ασφάλειας εργασιών καθαρισμού. Ορολογία καθαρισμού.	
<b>ΕΕΛ 1.2:</b> Μεριμνά για τον έλεγχο του χώρου ευθύνης του/της.	Ελληνική Γλώσσα (Προφορική επικοινωνία)	Διαδικασίες προετοιμασίας, τακτοποίησης και αποκατάστασης χώρων καθαρισμού. Ειδικοί κανόνες επαγγελματικής δεοντολογίας και συμπεριφοράς.	

<b>ΕΕΛ 1.3: Φροντίζει για την επάρκεια του εξοπλισμού και των υλικών καθαρισμού.</b>	Ελληνική Γλώσσα (Προφορική επικοινωνία)	Διαδικασίες ελέγχου και προετοιμασίας εξοπλισμού και υλικών. Βασικές αρχές υγιεινής και ασφάλειας. Βασικές αρχές επικοινωνίας και συνεργασίας με συναδέλφους και πελάτες.	
--	---	---	--

Για το 2<sup>ο</sup> ΕΠΙΠΕΔΟ ΕΠΑΓΓΕΛΜΑΤΙΚΗΣ ΙΕΡΑΡΧΙΑΣ - Επόπτης Επαγγελματικού Καθαρισμού ισχύει η ΚΕΛ 1 και επιπλέον είναι απαραίτητη η ΚΕΛ 2 (Β): «Εποπτεύει την παροχή υπηρεσιών και το ανθρώπινο δυναμικό του επαγγελματικού καθαρισμού».

<b>2<sup>ο</sup> ΕΠΙΠΕΔΟ ΕΠΑΓΓΕΛΜΑΤΙΚΗΣ ΙΕΡΑΡΧΙΑΣ: Επόπτης Επαγγελματικού Καθαρισμού</b>			
<b>ΚΥΡΙΕΣ &amp; ΕΠΙΜΕΡΟΥΣ ΕΠΑΓΓΕΛΜΑΤΙΚΕΣ ΛΕΙΤΟΥΡΓΙΕΣ (ΕΕΛ)</b>	<b>ΓΕΝΙΚΕΣ ΓΝΩΣΕΙΣ</b>	<b>ΒΑΣΙΚΕΣ ΕΠΑΓΓΕΛΜΑΤΙΚΕΣ ΓΝΩΣΕΙΣ</b>	<b>ΕΙΔΙΚΕΣ ΕΠΑΓΓΕΛΜΑΤΙΚΕΣ ΓΝΩΣΕΙΣ</b>
<b>ΚΕΛ 2:</b> <b>Εποπτεύει την παροχή υπηρεσιών και το ανθρώπινο δυναμικό του επαγγελματικού καθαρισμού.</b>	Ελληνική Γλώσσα (ανάγνωση, γραφή και προφορική επικοινωνία). Στοιχειώδη μαθηματικά.	Βασικές αρχές οργάνωσης και λειτουργίας επιχείρησης καθαρισμού. Ορολογία καθαρισμού. Θεσμικό πλαίσιο τομέα καθαρισμού. Βασικές αρχές διαχείρισης ανθρώπινων πόρων. Βασικές αρχές υγιεινής και ασφάλειας στο χώρο εργασίας. Ειδικοί κανόνες επαγγελματικής δεοντολογίας και συμπεριφοράς. Εξυπηρέτηση πελατών.	Ερασιτεχνικό Δίπλωμα Οδήγησης*

<p><b>ΕΕΑ 2.1:</b>  <b>Μεριμνά για την οργάνωση και διεκπεραίωση των υπηρεσιών καθαρισμού.</b></p>	<p>Ελληνική Γλώσσα (ανάγνωση, γραφή και προφορική επικοινωνία).          Στοιχειώδη μαθηματικά.</p>	<p>Κανόνες οργάνωσης και διεκπεραίωσης υπηρεσιών καθαρισμού.          Ορολογία καθαρισμού.          Κανόνες επαγγελματικής δεοντολογίας και συμπεριφοράς.          Βασικές αρχές υγιεινής και ασφάλειας εργασιών καθαρισμού.</p>	
<p><b>ΕΕΑ 2.2:</b>  <b>Διαχειρίζεται το ανθρώπινο δυναμικό του επαγγελματικού καθαρισμού.</b></p>	<p>Ελληνική Γλώσσα (ανάγνωση, γραφή και προφορική επικοινωνία).          Στοιχειώδη μαθηματικά.</p>	<p>Βασικές αρχές διαχείρισης ανθρώπινων πόρων.          Θεσμικό πλαίσιο τομέα καθαρισμού.          Βασικές αρχές επικοινωνίας.</p>	
<p><b>ΕΕΑ 2.3:</b> Υποστηρίζει διοικητικά την παροχή υπηρεσιών καθαριότητας.</p>	<p>Ελληνική Γλώσσα (ανάγνωση, γραφή και προφορική επικοινωνία).          Στοιχειώδη μαθηματικά.</p>	<p>Βασικές αρχές οργάνωσης και λειτουργίας επιχειρήσεων παροχής υπηρεσιών.          Εξυπηρέτηση πελατών.          Θεσμικό πλαίσιο τομέα καθαρισμού.          Βασικές αρχές διασφάλισης και διαχείρισης ποιότητας.          Διαδικασίες προμηθειών εξοπλισμού και υλικών καθαρισμού.          Κανόνες υγιεινής και ασφάλειας, προστασίας του περιβάλλοντος και εξοικονόμησης ενέργειας και υλικών καθαρισμού.</p>	

\* Οι εταιρείες καθαρισμού θεωρούν απαραίτητο προσόν για τους επόπτες επαγγελματικού καθαρισμού την κατοχή ερασιτεχνικού διπλώματος οδήγησης αυτοκινήτου ή/και μηχανής για την διευκόλυνση του έργου της εποπτείας και ελέγχου των συνεργείων καθαρισμού.

## ΑΝΑΛΥΣΗ ΓΝΩΣΕΩΝ

### ΤΙΤΛΟΣ ΕΙΔΙΚΕΥΣΗΣ: Επαγγελματίας καθαριστής-στρια

	ΕΠΙΜΕΡΟΥΣ ΕΠΑΓΓΕΛΜΑΤΙΚΕΣ ΛΕΙΤΟΥΡΓΙΕΣ (ΕΕΛ)  ΕΠΑΓΓΕΛΜΑΤΙΚΕΣ ΕΡΓΑΣΙΕΣ (ΕΕ)	ΓΕΝΙΚΕΣ ΓΝΩΣΕΙΣ	ΒΑΣΙΚΕΣ ΕΠΑΓΓΕΛΜΑΤΙΚΕΣ ΓΝΩΣΕΙΣ	ΕΙΔΙΚΕΣ ΕΠΑΓΓΕΛΜΑΤΙΚΕΣ ΓΝΩΣΕΙΣ
<b>ΚΕΛ 1:</b> Παρέχει υπηρεσίες επαγγελματικού καθαρισμού και φυσικού ελέγχου του χώρου ευθύνης του/της και του εξοπλισμού καθαρισμού.	<b>ΕΕΛ 1.1:</b> Μεριμνά για τον καθαρισμό ή/και των επιφανειών της δικαιοδοσίας του/της.	Ελληνική Γλώσσα (Προφορική επικοινωνία)	Μέθοδοι, εξοπλισμός και μέσα καθαρισμού. Ειδικοί κανόνες επαγγελματικής δεοντολογίας και συμπεριφοράς. Βασικές αρχές υγιεινής και ασφάλειας εργασιών καθαρισμού. Ορολογία καθαρισμού.	
	<b>ΕΕ 1.1.1:</b> Προετοιμάζει τα απαραίτητα υλικά ή/και εργαλεία – μηχανήματα για τον καθαρισμό των χώρων ή/και των επιφανειών της δικαιοδοσίας του.	Ελληνική Γλώσσα (Προφορική επικοινωνία)	Χειρισμός χημικών προϊόντων. Διαδικασίες αξιολόγησης και επιλογή του εξοπλισμού προς χρήση. Κανόνες χρήσης υλικών και εξοπλισμού καθαρισμού. Μέσα Ατομικής Προστασίας και κανόνες υγιεινής και ασφάλειας. Βασικοί κανόνες λειτουργίας του χώρου εργασίας.	Χειρισμός περιστροφικής μηχανής. Χειρισμός αυτόματης μηχανής πλύσης – στέγνωσης με μπαταρία. Χειρισμός αυτόματης μηχανής πλύσης – στέγνωσης με καλώδιο.*
	<b>ΕΕ 1.1.2:</b> Περισυλλέγει και απομακρύνει τα απορρίμματα από τους χώρους ή/και τις επιφάνειες της δικαιοδοσίας του/της.	Ελληνική Γλώσσα (Προφορική επικοινωνία)	Διαδικασίες κατηγοριοποίησης και αποκομιδής απορριμμάτων. Κανόνες χρήσης μέσων αποκομιδής απορριμμάτων. Μέσα Ατομικής Προστασίας και κανόνες υγιεινής και ασφάλειας.	

	<p><b>ΕΕ 1.1.3:</b> Καθαρίζει τους χώρους ή/και τις επιφάνειες της δικαιοδοσίας του.</p>	<p>Ελληνική Γλώσσα (Προφορική επικοινωνία)</p>	<p>Διαδικασίες και χρονοδιάγραμμα υλοποίησης εργασιών καθαρισμού. Βασικοί κανόνες αναγνώρισης τύπων επιφανειών. Διαδικασίες- Μέθοδοι καθαρισμού ανάλογα με τον χώρο, την επιφάνεια, τις ειδικές συνθήκες (ξεσκόνισμα δαπέδων, σφουγγάρισμα δαπέδων με δύο κάδους, απορρόφηση με ηλεκτρική σκούπα, καθαρισμός τοίχων, καθαρισμός υαλοπινάκων εσωτερικών χώρων, ξεσκόνισμα - νωπός καθαρισμός - γυάλισμα επίπλωσης, καθαρισμός χώρων υγιεινής, καθαρισμός υπολογιστών και ηλεκτρονικών συσκευών, χειρισμός σωματικών, μολυσματικών υγρών και αιχμηρών.) Διαδικασίες επικοινωνίας και συνεργασίας με πελάτες, συναδέλφους και προϊσταμένου.</p>	<p>Καθαρισμός υφασμάτων επιφανειών (μοκετών) με ψεκασμό-απορρόφηση Καθαρισμός υφασμάτων επιφανειών (μοκετών) με ξηρό αφρό και κυλινδρική ή περιστροφική μηχανή. Καθαρισμός υφασμάτων επιφανειών (μοκετών) με υγρό καθαρισμού και κυλινδρική ή περιστροφική μηχανή. Καθαρισμός υφασμάτων επιφανειών (μοκετών) με ξηρή σκόνη. Καθαρισμός υφασμάτων επιφανειών (μοκετών) με υφασμάτινο δίσκο και περιστροφική μηχανή. Καθαρισμός υφασμάτων επίπλωσης (σαλονιών). Καθαρισμός με ατμό. Καθαρισμός – γυάλισμα με περιστροφική μηχανή υψηλών στροφών. Καθαρισμός με μηχανή υψηλής πίεσης. Καθαρισμός σκληρών δαπέδων με υφασμάτινο δίσκο και περιστροφική μηχανή. Καθαρισμός σε ψηλά σημεία. Αφαίρεση graffiti. Αφαίρεση λεκέδων από σκληρές ή υφασμάτινες επιφάνειες. Κρυσταλλοποίηση πέτρινων δαπέδων. Αφαίρεση και επανατοποθέτησης παρκετίνης.*</p>
	<p><b>ΕΕΛ 1.2:</b> <b>Μεριμνά για τον έλεγχο του χώρου ευθύνης του/της.</b></p>	<p>Ελληνική Γλώσσα (Προφορική επικοινωνία)</p>	<p>Διαδικασίες προετοιμασίας, τακτοποίησης και αποκατάστασης χώρων καθαρισμού. Ειδικοί κανόνες επαγγελματικής δεοντολογίας και συμπεριφοράς.</p>	

<b>ΕΕ 1.2.1:</b> Προετοιμάζει τον χώρο/επιφάνεια πριν τον καθαρισμό.	Ελληνική Γλώσσα (Προφορική επικοινωνία)	Βασικές αρχές εισόδου και παραμονής στους χώρους εργασίας. Κανόνες υγιεινής και ασφάλειας. Διαδικασίες προετοιμασίας χώρων καθαρισμού (ορισμός – σήμανση χώρου εργασίας). Βασικές αρχές ελέγχου κατάστασης επιφανειών (π.χ. υπάρχουσες φθορές).	
<b>ΕΕ 1.2.2:</b> Αποκαθιστά το χώρο/επιφάνεια μετά τον καθαρισμό.	Ελληνική Γλώσσα (Προφορική επικοινωνία)	Διαδικασίες τακτοποίησης και αποκατάστασης χώρων καθαρισμού. Διαδικασίες ασφάλισης χώρου και αποχώρησης.	
<b>ΕΕ 1.2.3:</b> Αναφέρει τυχόν φθορές, βλάβες και «εκκρεμότητες καθαρισμού».	Ελληνική Γλώσσα (Προφορική επικοινωνία)	Διαδικασίες ελέγχου αποτελέσματος καθαρισμού. Διαδικασίες καταγραφής και αναφοράς αποτελέσματος, εκκρεμοτήτων και προβλημάτων.	
<b>ΕΕΛ 1.3:</b> <b>Φροντίζει για την επάρκεια του εξοπλισμού και των υλικών καθαρισμού.</b>	Ελληνική Γλώσσα (Προφορική επικοινωνία)	Διαδικασίες ελέγχου και προετοιμασίας εξοπλισμού και υλικών. Βασικές αρχές υγιεινής και ασφάλειας. Διαδικασίες επικοινωνίας και συνεργασίας με τον επόπτη ή/και άλλους τεχνικούς επαγγελματικού καθαρισμού.	
<b>ΕΕ 1.3.1:</b> Ελέγχει τον εξοπλισμό καθαρισμού.	Ελληνική Γλώσσα (Προφορική επικοινωνία)	Διαδικασίες ελέγχου και προετοιμασίας εξοπλισμού. Διαδικασίες επικοινωνίας με τον επόπτη. Βασικές αρχές υγιεινής και ασφάλειας.	
<b>ΕΕ 1.3.2:</b> Ενημερώνει για την ανάγκη προμήθειας αναλωσίμων και εξοπλισμού καθαρισμού.	Ελληνική Γλώσσα (Προφορική επικοινωνία)	Διαδικασίες καταγραφής, ελέγχου εξοπλισμού και ενημέρωσης του επόπτη. Διαδικασία ενημέρωσης επόπτη σχετικά με τις ανάγκες προμήθειας υλικών.	
<b>ΕΕ 1.3.3:</b> Φροντίζει τον εξοπλισμό και τα υλικά καθαρισμού μετά το πέρας της εργασίας.	Ελληνική Γλώσσα (Προφορική επικοινωνία)	Διαδικασίες φροντίδας και αποθήκευσης εξοπλισμού. Βασικές αρχές υγιεινής και ασφάλειας.	

\* Η απασχόληση τεχνικών επαγγελματικού καθαρισμού στα κινητά συνεργεία καθαρισμού (floor teams) των εταιρειών καθαρισμού προϋποθέτει την κατοχή των παραπάνω ειδικών επαγγελματικών γνώσεων.

Για το 2<sup>ο</sup> ΕΠΙΠΕΔΟ ΕΠΑΓΓΕΛΜΑΤΙΚΗΣ ΙΕΡΑΡΧΙΑΣ - Επόπτης Επαγγελματικού Καθαρισμού ισχύει η ΚΕΛ 1 και επιπλέον είναι απαραίτητη η ΚΕΛ 2 (Β): «Εποπτεύει την παροχή υπηρεσιών και το ανθρώπινο δυναμικό του επαγγελματικού καθαρισμού».

**2<sup>ο</sup> ΕΠΙΠΕΔΟ ΕΠΑΓΓΕΛΜΑΤΙΚΗΣ ΙΕΡΑΡΧΙΑΣ: Επόπτης Επαγγελματικού Καθαρισμού**

	<b>ΕΠΙΜΕΡΟΥΣ ΕΠΑΓΓΕΛΜΑΤΙΚΕΣ ΛΕΙΤΟΥΡΓΙΕΣ (ΕΕΛ)</b>  <b>ΕΠΑΓΓΕΛΜΑΤΙΚΕΣ ΕΡΓΑΣΙΕΣ (ΕΕ)</b>	<b>ΓΕΝΙΚΕΣ ΓΝΩΣΕΙΣ</b>	<b>ΒΑΣΙΚΕΣ ΕΠΑΓΓΕΛΜΑΤΙΚΕΣ ΓΝΩΣΕΙΣ</b>	<b>ΕΙΔΙΚΕΣ ΕΠΑΓΓΕΛΜΑΤΙΚΕΣ ΓΝΩΣΕΙΣ</b>
<b>ΚΕΛ 2:</b> Εποπτεύει την παροχή υπηρεσιών και το ανθρώπινο δυναμικό του επαγγελματικού καθαρισμού.	<b>ΕΕΛ 2.1:</b> <b>Μεριμνά για την οργάνωση και διεκπεραίωση των υπηρεσιών καθαρισμού.</b>	Ελληνική Γλώσσα (ανάγνωση, γραφή και προφορική επικοινωνία). Στοιχειώδη μαθηματικά.	Κανόνες οργάνωσης και διεκπεραίωσης υπηρεσιών καθαρισμού. Ορολογία καθαρισμού. Κανόνες επαγγελματικής δεοντολογίας και συμπεριφοράς. Βασικές αρχές υγιεινής και ασφάλειας εργασιών καθαρισμού.	
	<b>ΕΕ 2.1.1:</b> Διαμορφώνει το πρόγραμμα καθαρισμού.	Ελληνική Γλώσσα (ανάγνωση, γραφή και προφορική επικοινωνία). Στοιχειώδη μαθηματικά.	Διαδικασίες αξιολόγησης αναγκών καθαρισμού. Ορολογία καθαρισμού. Διαμόρφωση προγραμμάτων καθαρισμού (κοστολόγηση εργασιών καθαρισμού, πρότυπα-προδιαγραφές καθαρισμού) Κανόνες επαγγελματικής δεοντολογίας και συμπεριφοράς. Βασικές αρχές υγιεινής και ασφάλειας εργασιών καθαρισμού.	
	<b>ΕΕ 2.1.2:</b> Παρακολουθεί την υλοποίηση του προγράμματος καθαρισμού.	Ελληνική Γλώσσα (ανάγνωση, γραφή και προφορική επικοινωνία). Στοιχειώδη μαθηματικά.	Διαδικασίες ελέγχου και μέσα επιθεώρησης του προγράμματος καθαρισμού. Βασικές αρχές υγιεινής και ασφάλειας.	

	<p><b>ΕΕ 2.1.3:</b> Αξιολογεί τις παρεχόμενες υπηρεσίες καθαρισμού.</p>	<p>Ελληνική Γλώσσα (ανάγνωση, γραφή και προφορική επικοινωνία). Στοιχειώδη μαθηματικά.</p>	<p>Διαδικασίες αξιολόγησης παρεχόμενων υπηρεσιών καθαρισμού. Αξιολόγηση καθαρισμού (έλεγχος αποτελέσματος, όργανα μέτρησης αποτελέσματος, πρότυπα-προδιαγραφές αξιολόγησης αποτελέσματος καθαρισμού).</p>	
	<p><b>ΕΕΛ 2.2:</b> <b>Διαχειρίζεται το ανθρώπινο δυναμικό του επαγγελματικού καθαρισμού.</b></p>	<p>Ελληνική Γλώσσα (ανάγνωση, γραφή και προφορική επικοινωνία). Στοιχειώδη μαθηματικά.</p>	<p>Βασικές αρχές διαχείρισης ανθρώπινων πόρων. Θεσμικό πλαίσιο τομέα καθαρισμού. Βασικές αρχές επικοινωνίας.</p>	
	<p><b>ΕΕ 2.2.1:</b> Επιλέγει το προσωπικό καθαρισμού.</p>	<p>Ελληνική Γλώσσα (ανάγνωση, γραφή και προφορική επικοινωνία). Στοιχειώδη μαθηματικά.</p>	<p>Βασικές αρχές διαχείρισης ανθρώπινων πόρων. Διαδικασίες επιλογής προσωπικού. Θεσμικό πλαίσιο τομέα καθαρισμού (συλλογικές συμβάσεις). Διοικητικές διαδικασίες για την πρόσληψη προσωπικού.</p>	
	<p><b>ΕΕ 2.2.2:</b> Εποπτεύει το προσωπικό καθαρισμού.</p>	<p>Ελληνική Γλώσσα (ανάγνωση, γραφή και προφορική επικοινωνία). Στοιχειώδη μαθηματικά.</p>	<p>Βασικές αρχές διαχείρισης ανθρώπινων πόρων. Βασικές αρχές επικοινωνίας. Διαδικασίες και μέσα αξιολόγησης προσωπικού.</p>	
	<p><b>ΕΕ 2.2.3:</b> Παρέχει οδηγίες στο προσωπικό καθαρισμού.</p>	<p>Ελληνική Γλώσσα (ανάγνωση, γραφή και προφορική επικοινωνία). Στοιχειώδη μαθηματικά.</p>	<p>Βασικές αρχές επικοινωνίας. Τεχνικές κατεύθυνσης προσωπικού καθαρισμού.</p>	



	<p><b>ΕΕΛ 2.3:</b> Υποστηρίζει διοικητικά την παροχή υπηρεσιών καθαριότητας.</p>	<p>Ελληνική Γλώσσα (ανάγνωση, γραφή και προφορική επικοινωνία). Στοιχειώδη μαθηματικά.</p>	<p>Βασικές αρχές οργάνωσης και λειτουργίας επιχειρήσεων παροχής υπηρεσιών. Εξυπηρέτηση πελατών. Ισχύουσα εργατική νομοθεσία του τομέα καθαρισμού. Βασικές αρχές διασφάλισης και διαχείρισης ποιότητας. Διαδικασίες προμηθειών εξοπλισμού και υλικών καθαρισμού. Κανόνες υγιεινής και ασφάλειας, προστασίας του περιβάλλοντος και εξοικονόμησης ενέργειας και υλικών καθαρισμού</p>	
	<p><b>ΕΕ 2.3.1:</b> Επικοινωνεί με τους πελάτες.</p>	<p>Ελληνική Γλώσσα (ανάγνωση, γραφή και προφορική επικοινωνία). Στοιχειώδη μαθηματικά.</p>	<p>Βασικές αρχές επικοινωνίας. Εξυπηρέτηση πελατών. Βασικές αρχές πωλήσεων – προώθησης παροχής υπηρεσιών.</p>	
	<p><b>ΕΕ 2.3.2:</b> Οργανώνει διοικητικά την παροχή υπηρεσιών καθαρισμού.</p>	<p>Ελληνική Γλώσσα (ανάγνωση, γραφή και προφορική επικοινωνία). Στοιχειώδη μαθηματικά.</p>	<p>Διαδικασίες και μέσα οργάνωσης και λειτουργίας επιχείρησης καθαρισμού.</p>	
	<p><b>ΕΕ 2.3.3:</b> Φροντίζει για την προμήθεια του εξοπλισμού, των αναλωσίμων και των υλικών καθαρισμού.</p>	<p>Ελληνική Γλώσσα (ανάγνωση, γραφή και προφορική επικοινωνία). Στοιχειώδη μαθηματικά.</p>	<p>Διαδικασίες αξιολόγησης αναγκών – απογραφής αποθεμάτων εξοπλισμού και υλικών καθαρισμού. Διαδικασίες προμηθειών εξοπλισμού και υλικών καθαρισμού. Κανόνες υγιεινής και ασφάλειας, προστασίας του περιβάλλοντος και εξοικονόμησης ενέργειας και υλικών καθαρισμού</p>	

## Γ.2 ΔΕΞΙΟΤΗΤΕΣ & ΙΚΑΝΟΤΗΤΕΣ

ΤΑΞΙΝΟΜΗΣΗ ΔΕΞΙΟΤΗΤΩΝ ΣΕ ΕΠΙΠΕΔΟ ΕQF			
	ΒΑΣΙΚΟ ΕΠΑΓΓΕΛΜΑ ΤΙΤΛΟΣ:	ΕΙΔΙΚΟΤΗΤΑ ΤΙΤΛΟΣ:	ΕΙΔΙΚΕΥΣΗ ΤΙΤΛΟΣ: ΕΠΑΓΓΕΛΜΑΤΙΑΣ ΚΑΘΑΡΙΣΤΗΣ-ΣΤΡΙΑ
ΕΥΡΩΠΑΪΚΟ ΠΛΑΙΣΙΟ ΠΡΟΣΟΝΤΩΝ 8 ΕΠΙΠΕΔΑ ΕQF			ΕΠΙΠΕΔΟ 3
<b>ΠΑΡΑΤΗΡΗΣΕΙΣ</b>			<i>Για το επίπεδο ιεραρχίας Β (Επόπτης Επαγγελματικού Καθαρισμού) η ταξινόμηση γίνεται στο επίπεδο 3 του ΕQF.</i>

**ΔΕΞΙΟΤΗΤΕΣ ΣΕ ΑΥΤΟΤΕΛΗ ΜΑΘΗΣΙΑΚΑ ΣΥΝΟΛΑ**

<b>ΤΙΤΛΟΣ ΕΙΔΙΚΕΥΣΗΣ: Επαγγελματίας καθαριστής-στρια</b>		
<b>ΚΥΡΙΕΣ &amp; ΕΠΙΜΕΡΟΥΣ ΕΠΑΓΓΕΛΜΑΤΙΚΕΣ ΛΕΙΤΟΥΡΓΙΕΣ (ΕΕΛ)</b>	<b>ΔΕΞΙΟΤΗΤΕΣ</b>	<b>ΙΚΑΝΟΤΗΤΕΣ</b>
<p><b>ΚΕΛ 1:</b> Παρέχει υπηρεσίες επαγγελματικού καθαρισμού και φυσικού ελέγχου του χώρου ευθύνης του/της και του εξοπλισμού καθαρισμού.</p>	<p><b>Επικοινωνία:</b> Ακούει και κατανοεί τους άλλους, (προφορικό λόγο). Εφαρμογή κανόνων προφορικής επικοινωνίας με τους πελάτες και με τους συναδέλφους.</p> <p><b>Λήψη απόφασης:</b> Λαμβάνει υπόψη τα υπέρ και τα κατά πιθανών δράσεων και επιλέγει την πιο κατάλληλη.</p> <p><b>Διαχείριση χρόνου.</b></p> <p><b>Παρακολούθηση / έλεγχος.</b></p> <p>Ευχέρεια στο χειρισμό εξοπλισμών και υλικών καθαριότητας.</p>	<p><b>Χειρονακτική ικανότητα:</b> Η ικανότητα να εκτελεί εργασίες που απαιτούν φυσική αντοχή και μυϊκή δύναμη.</p> <p><b>Επιδεξιότητα στη χρήση των χεριών:</b> Η ικανότητα να εκτελεί λεπτές και ακριβείς κινήσεις που απαιτούν καλό συντονισμό χεριού-ματιού.</p> <p><b>Καλή μνήμη:</b> Η ικανότητα να θυμάται πληροφορίες όπως λέξεις, αριθμούς, εικόνες/ πρόσωπα και διαδικασίες ή καταστάσεις.</p> <p><b>Καλή όραση:</b> Εντοπισμός ρύπων και αναγνώριση χρωμάτων.</p> <p><b>Προσανατολισμός στο χώρο:</b> Η ικανότητα να γνωρίζει την θέση του σε σχέση με το περιβάλλον ή να ξέρει ποια είναι η τοποθέτηση των άλλων αντικειμένων σε σχέση με εκείνον.</p> <p><b>Παρατηρητικότητα.</b></p>
<p><b>ΕΕΛ 1.1:</b> Μεριμνά για τον καθαρισμό των χώρων ή/και των επιφανειών της δικαιοδοσίας του.</p>	<p><b>Επικοινωνία</b></p> <p><b>Διαχείριση χρόνου.</b></p> <p><b>Παρακολούθηση / έλεγχος.</b></p> <p>Ευχέρεια στο χειρισμό εξοπλισμών και υλικών καθαριότητας.</p>	<p><b>Χειρονακτική ικανότητα.</b></p> <p><b>Επιδεξιότητα στη χρήση των χεριών.</b></p> <p><b>Καλή όραση.</b></p> <p><b>Παρατηρητικότητα.</b></p>
<p><b>ΕΕΛ 1.2:</b> Μεριμνά για τον έλεγχο του χώρου ευθύνης του/της.</p>	<p><b>Διαχείριση χρόνου.</b></p> <p><b>Παρακολούθηση / έλεγχος.</b></p> <p><b>Επικοινωνία.</b></p>	<p><b>Χειρονακτική ικανότητα.</b></p> <p><b>Καλή όραση.</b></p> <p><b>Παρατηρητικότητα.</b></p> <p><b>Προσανατολισμός στο χώρο.</b></p> <p><b>Επιδεξιότητα στη χρήση των χεριών.</b></p>
<p><b>ΕΕΛ 1.3:</b> Φροντίζει για την επάρκεια του εξοπλισμού και των υλικών καθαρισμού.</p>	<p><b>Επικοινωνία</b></p> <p><b>Λήψη απόφασης</b></p> <p><b>Παρακολούθηση / έλεγχος.</b></p>	<p><b>Παρατηρητικότητα.</b></p> <p><b>Καλή μνήμη.</b></p> <p><b>Χειρονακτική ικανότητα.</b></p>

Για το 2<sup>ο</sup> ΕΠΙΠΕΔΟ ΕΠΑΓΓΕΛΜΑΤΙΚΗΣ ΙΕΡΑΡΧΙΑΣ - Επόπτης Επαγγελματικού Καθαρισμού ισχύει η ΚΕΛ 1 και επιπλέον είναι απαραίτητη η ΚΕΛ 2 (Β): «Εποπτεύει την παροχή υπηρεσιών και το ανθρώπινο δυναμικό του επαγγελματικού καθαρισμού».

<b>2<sup>ο</sup> ΕΠΙΠΕΔΟ ΕΠΑΓΓΕΛΜΑΤΙΚΗΣ ΙΕΡΑΡΧΙΑΣ: Επόπτης Επαγγελματικού Καθαρισμού</b>		
<b>ΚΥΡΙΕΣ &amp; ΕΠΙΜΕΡΟΥΣ ΕΠΑΓΓΕΛΜΑΤΙΚΕΣ ΛΕΙΤΟΥΡΓΙΕΣ (ΕΕΛ)</b>	<b>ΔΕΞΙΟΤΗΤΕΣ</b>	<b>ΙΚΑΝΟΤΗΤΕΣ</b>
<p><b>ΚΕΛ 1:</b> Εποπτεύει την παροχή υπηρεσιών και το ανθρώπινο δυναμικό του επαγγελματικού καθαρισμού.</p>	<p><b>Επικοινωνία:</b> Ακούει και κατανοεί τους άλλους, διαβάζει και κατανοεί γραπτές πληροφορίες, εκφράζεται ξεκάθαρα χρησιμοποιώντας τον γραπτό ή προφορικό λόγο). Εφαρμογή κανόνων προφορικής επικοινωνίας με τους πελάτες και με τους συναδέλφους. Δεξιότητες αποτελεσματικής διοίκησης ανθρώπων ή ομάδων.</p> <p><b>Λήψη απόφασης:</b> Λαμβάνει υπόψη τα υπέρ και τα κατά πιθανών δράσεων και επιλέγει την πιο κατάλληλη.</p> <p><b>Πρωτοβουλία:</b> Κατανοεί το πλαίσιο και αξιοποιεί ευκαιρίες για την επίτευξη στόχων.</p> <p><b>Διαχείριση χρόνου.</b></p> <p><b>Παρακολούθηση / έλεγχος.</b></p> <p>Ευχέρεια στο χειρισμό εξοπλισμών και υλικών καθαριότητας.</p>	<p><b>Χειρονακτική ικανότητα:</b> Η ικανότητα να εκτελεί εργασίες που απαιτούν φυσική αντοχή και μυϊκή δύναμη.</p> <p><b>Επιδεξιότητα στη χρήση των χεριών:</b> Η ικανότητα να εκτελεί λεπτές και ακριβείς κινήσεις που απαιτούν καλό συντονισμό χεριού-ματιού.</p> <p><b>Καλή όραση:</b> Εντοπισμός ρύπων και αναγνώριση χρωμάτων.</p> <p><b>Καλή μνήμη:</b> Η ικανότητα να θυμάται πληροφορίες όπως λέξεις, αριθμούς, εικόνες/ πρόσωπα και διαδικασίες ή καταστάσεις.</p> <p><b>Προσανατολισμός στο χώρο:</b> Η ικανότητα να γνωρίζει την θέση του σε σχέση με το περιβάλλον ή να ξέρει ποια είναι η τοποθέτηση των άλλων αντικειμένων σε σχέση με εκείνον.</p> <p><b>Παρατηρητικότητα.</b></p> <p><b>Οργανωτική ικανότητα.</b></p> <p><b>Ικανότητα αντίληψης.</b></p> <p><b>Καλή ακοή.</b></p>
<p><b>ΕΕΛ 1.1:</b> Μεριμνά για την οργάνωση και την διεκπεραίωση των υπηρεσιών καθαρισμού.</p>	<p><b>Επικοινωνία</b></p> <p><b>Διαχείριση χρόνου.</b></p> <p><b>Παρακολούθηση / έλεγχος.</b></p> <p>Ευχέρεια στο χειρισμό εξοπλισμών και υλικών καθαριότητας.</p>	<p><b>Οργανωτική ικανότητα.</b></p> <p><b>Ικανότητα αντίληψης.</b></p> <p><b>Χειρονακτική ικανότητα.</b></p> <p><b>Επιδεξιότητα στη χρήση των χεριών.</b></p> <p><b>Παρατηρητικότητα.</b></p> <p><b>Καλή όραση.</b></p>

<p><b>ΕΕΛ 1.2:</b>  <b>Διαχειρίζεται το ανθρώπινο δυναμικό του επαγγελματικού καθαρισμού.</b></p>	<p><b>Επικοινωνία.</b>  <b>Διαχείριση χρόνου.</b>  <b>Παρακολούθηση / έλεγχος.</b></p>	<p><b>Οργανωτική ικανότητα.</b>  <b>Ικανότητα αντίληψης.</b></p>
<p><b>ΕΕΛ 1.3:</b>  <b>Υποστηρίζει διοικητικά την παροχή υπηρεσιών καθαριότητας.</b></p>	<p><b>Επικοινωνία</b>  <b>Λήψη απόφασης</b>  <b>Πρωτοβουλία.</b>  <b>Παρακολούθηση / έλεγχος.</b>          Ευχέρεια στο χειρισμό εξοπλισμών και υλικών καθαριότητας.</p>	<p><b>Παρατηρητικότητα.</b>  <b>Καλή μνήμη.</b>  <b>Καλή όραση.</b>  <b>Ικανότητα αντίληψης.</b>  <b>Καλή ακοή.</b>  <b>Χειρονακτική ικανότητα.</b></p>

**ΑΝΑΛΥΣΗ ΔΕΞΙΟΤΗΤΩΝ & ΙΚΑΝΟΤΗΤΩΝ**

**ΤΙΤΛΟΣ ΕΙΔΙΚΕΥΣΗΣ: Επαγγελματίας καθαριστής-στρια**

<p align="center"><b>ΕΠΙΜΕΡΟΥΣ ΕΠΑΓΓΕΛΜΑΤΙΚΕΣ ΛΕΙΤΟΥΡΓΙΕΣ (ΕΕΛ)</b></p> <p align="center"><b>ΕΠΑΓΓΕΛΜΑΤΙΚΕΣ ΕΡΓΑΣΙΕΣ (ΕΕ)</b></p>	<p align="center"><b>ΔΕΞΙΟΤΗΤΕΣ</b></p>	<p align="center"><b>ΙΚΑΝΟΤΗΤΕΣ</b></p>
<p><b>ΕΕΛ 1.1:</b> Μεριμνά για τον καθαρισμό των χώρων ή/και των επιφανειών της δικαιοδοσίας του.</p>	<p><b>Επικοινωνία</b> <b>Διαχείριση χρόνου.</b> <b>Παρακολούθηση / έλεγχος.</b> Ευχέρεια στο χειρισμό εξοπλισμών και υλικών καθαριότητας.</p>	<p><b>Χειρονακτική ικανότητα.</b> <b>Επιδεξιότητα στη χρήση των χεριών.</b> <b>Καλή όραση.</b> <b>Παρατηρητικότητα.</b></p>
<p><b>ΕΕ 1.1.1:</b> Προετοιμάζει τα απαραίτητα υλικά ή/και εργαλεία – μηχανήματα για τον καθαρισμό των χώρων ή/και των επιφανειών της δικαιοδοσίας του.</p>	<p>Διαχείριση χρόνου. Ευχέρεια στο χειρισμό εξοπλισμών και υλικών καθαριότητας.</p>	<p>Χειρονακτική ικανότητα. Επιδεξιότητα στη χρήση των χεριών. Καλή όραση.</p>
<p><b>ΕΕ 1.1.2:</b> Περισυλλέγει και απομακρύνει τα απορρίμματα από τους χώρους ή/και τις επιφάνειες της δικαιοδοσίας του.</p>	<p>Διαχείριση χρόνου. Παρακολούθηση / έλεγχος. Ευχέρεια στο χειρισμό εξοπλισμών και υλικών καθαριότητας.</p>	<p>Χειρονακτική ικανότητα. Επιδεξιότητα στη χρήση των χεριών. Καλή όραση. Παρατηρητικότητα.</p>
<p><b>ΕΕ 1.1.3:</b> Καθαρίζει τους χώρους ή/και τις επιφάνειες της δικαιοδοσίας του.</p>	<p>Επικοινωνία. Διαχείριση χρόνου. Παρακολούθηση / έλεγχος. Ευχέρεια στο χειρισμό εξοπλισμών και υλικών καθαριότητας.</p>	<p>Χειρονακτική ικανότητα. Επιδεξιότητα στη χρήση των χεριών. Καλή όραση. Παρατηρητικότητα.</p>

	<b>ΕΕΛ 1.2:</b> Μεριμνά για τον έλεγχο του χώρου ευθύνης του/της.	<b>Διαχείριση χρόνου.</b> Παρακολούθηση / έλεγχος. <b>Επικοινωνία.</b>	<b>Χειρονακτική ικανότητα.</b> <b>Καλή όραση.</b> <b>Παρατηρητικότητα.</b> <b>Προσανατολισμός στο χώρο.</b> <b>Επιδεξιότητα στη χρήση των χεριών.</b>
	<b>ΕΕ 1.2.1:</b> Προετοιμάζει το χώρο/επιφάνεια πριν τον καθαρισμό.	Διαχείριση χρόνου. Παρακολούθηση / έλεγχος.	Χειρονακτική ικανότητα. Καλή όραση. Παρατηρητικότητα. Προσανατολισμός στο χώρο. Επιδεξιότητα στη χρήση των χεριών.
<b>ΚΕΛ 1</b> <b>Παρέχει υπηρεσίες επαγγελματικού καθαρισμού και φυσικού ελέγχου του χώρου ευθύνης του/της και του εξοπλισμού καθαρισμού.</b>	<b>ΕΕ 1.2.2:</b> Αποκαθιστά το χώρο/επιφάνεια μετά τον καθαρισμό.	Διαχείριση χρόνου. Παρακολούθηση / έλεγχος. <b>Επικοινωνία.</b>	Χειρονακτική ικανότητα. Καλή όραση. Παρατηρητικότητα. Προσανατολισμός στο χώρο. Επιδεξιότητα στη χρήση των χεριών.
	<b>ΕΕ 1.2.3:</b> Αναφέρει τυχόν φθορές, βλάβες, και «εκκρεμότητες καθαρισμού»	Διαχείριση χρόνου. Παρακολούθηση / έλεγχος. <b>Επικοινωνία.</b>	Χειρονακτική ικανότητα. Καλή όραση. Παρατηρητικότητα. Προσανατολισμός στο χώρο. Επιδεξιότητα στη χρήση των χεριών.
	<b>ΕΕΛ 1.3:</b> <b>Φροντίζει για την επάρκεια του εξοπλισμού και των άλλων υλικών καθαρισμού.</b>	<b>Επικοινωνία</b> <b>Λήψη απόφασης</b> <b>Παρακολούθηση / έλεγχος.</b>	<b>Παρατηρητικότητα.</b> <b>Καλή μνήμη.</b> <b>Χειρονακτική ικανότητα.</b>
	<b>ΕΕ 1.3.1:</b> Ελέγχει τον εξοπλισμό καθαρισμού.	Λήψη απόφασης Παρακολούθηση / έλεγχος.	Παρατηρητικότητα. Χειρονακτική ικανότητα.
	<b>ΕΕ 1.3.2:</b> Ενημερώνει για την ανάγκη προμήθειας αναλωσίμων και εξοπλισμού καθαρισμού.	Επικοινωνία Λήψη απόφασης Παρακολούθηση / έλεγχος.	Καλή μνήμη. Παρατηρητικότητα.
	<b>ΕΕ 1.3.3:</b> Φροντίζει τον εξοπλισμό και τα υλικά καθαρισμού μετά το πέρας της εργασίας.	Παρακολούθηση / έλεγχος.	Παρατηρητικότητα. Καλή μνήμη. Χειρονακτική ικανότητα.

Για το 2<sup>ο</sup> ΕΠΙΠΕΔΟ ΕΠΑΓΓΕΛΜΑΤΙΚΗΣ ΙΕΡΑΡΧΙΑΣ - Επόπτης Επαγγελματικού Καθαρισμού ισχύει η ΚΕΛ 1 και επιπλέον είναι απαραίτητη η ΚΕΛ 2 (B): «Εποπτεύει την παροχή υπηρεσιών και το ανθρώπινο δυναμικό του επαγγελματικού καθαρισμού».

**2<sup>ο</sup> ΕΠΙΠΕΔΟ ΕΠΑΓΓΕΛΜΑΤΙΚΗΣ ΙΕΡΑΡΧΙΑΣ: Επόπτης Επαγγελματικού Καθαρισμού**

ΕΠΙΜΕΡΟΥΣ ΕΠΑΓΓΕΛΜΑΤΙΚΕΣ ΛΕΙΤΟΥΡΓΙΕΣ (ΕΕΛ)  ΕΠΑΓΓΕΛΜΑΤΙΚΕΣ ΕΡΓΑΣΙΕΣ (ΕΕ)	ΔΕΞΙΟΤΗΤΕΣ	ΙΚΑΝΟΤΗΤΕΣ
<b>ΕΕΛ 2.1:</b> Μεριμνά για την οργάνωση και διεκπεραίωση των υπηρεσιών καθαρισμού.	<b>Επικοινωνία.</b> <b>Διαχείριση χρόνου.</b> <b>Παρακολούθηση / έλεγχος.</b> Ευχέρεια στο χειρισμό εξοπλισμών και υλικών καθαριότητας.	<b>Οργανωτική ικανότητα.</b> <b>Ικανότητα αντίληψης.</b> <b>Χειρονακτική ικανότητα.</b> <b>Επιδεξιότητα στη χρήση των χεριών.</b> <b>Παρατηρητικότητα.</b> <b>Καλή όραση.</b>
<b>ΕΕ 2.1.1:</b> Διαμορφώνει το πρόγραμμα καθαρισμού.	Επικοινωνία. Διαχείριση χρόνου. Παρακολούθηση / έλεγχος. Ευχέρεια στο χειρισμό εξοπλισμών και υλικών καθαριότητας.	Οργανωτική ικανότητα. Ικανότητα αντίληψης. Χειρονακτική ικανότητα. Επιδεξιότητα στη χρήση των χεριών. Παρατηρητικότητα. Καλή όραση.
<b>ΕΕ 2.1.2:</b> Παρακολουθεί την υλοποίηση του προγράμματος καθαρισμού.	Επικοινωνία. Διαχείριση χρόνου. Παρακολούθηση / έλεγχος.	Οργανωτική ικανότητα. Ικανότητα αντίληψης. Παρατηρητικότητα. Καλή όραση.
<b>ΕΕ 2.1.3:</b> Αξιολογεί τις παρεχόμενες υπηρεσίες καθαρισμού.	Επικοινωνία. Διαχείριση χρόνου. Παρακολούθηση / έλεγχος.	Οργανωτική ικανότητα. Ικανότητα αντίληψης. Παρατηρητικότητα. Καλή όραση.
<b>ΕΕΛ 2.2:</b> Διαχειρίζεται το ανθρώπινο δυναμικό του επαγγελματικού καθαρισμού.	<b>Επικοινωνία.</b> <b>Διαχείριση χρόνου.</b> <b>Παρακολούθηση / έλεγχος.</b>	<b>Οργανωτική ικανότητα.</b> <b>Ικανότητα αντίληψης.</b>



	<b>ΕΕ 2.2.1:</b> Επιλέγει το προσωπικό καθαρισμού.	Επικοινωνία. Διαχείριση χρόνου. Παρακολούθηση / έλεγχος.	Οργανωτική ικανότητα. Ικανότητα αντίληψης.
<b>ΚΕΛ 2</b> <b>Εποπτεύει την παροχή υπηρεσιών και το ανθρώπινο δυναμικό του επαγγελματικού καθαρισμού.</b>	<b>ΕΕ 2.2.2:</b> Εποπτεύει το προσωπικό καθαρισμού.	Επικοινωνία. Διαχείριση χρόνου. Παρακολούθηση / έλεγχος.	Οργανωτική ικανότητα. Ικανότητα αντίληψης.
	<b>ΕΕ 2.2.3:</b> Παρέχει οδηγίες στο προσωπικό καθαρισμού.	Επικοινωνία. Διαχείριση χρόνου. Παρακολούθηση / έλεγχος.	Οργανωτική ικανότητα. Ικανότητα αντίληψης.
	<b>ΕΕΛ 2.3:</b> <b>Υποστηρίζει διοικητικά την παροχή υπηρεσιών καθαριότητας.</b>	<b>Επικοινωνία</b> <b>Λήψη απόφασης</b> <b>Πρωτοβουλία.</b> <b>Παρακολούθηση / έλεγχος.</b> Ευχέρεια στο χειρισμό εξοπλισμών και υλικών καθαριότητας.	<b>Παρατηρητικότητα.</b> <b>Καλή μνήμη.</b> <b>Καλή όραση.</b> <b>Ικανότητα αντίληψης.</b> <b>Καλή ακοή.</b> <b>Χειρονακτική ικανότητα.</b>
	<b>ΕΕ 2.3.1:</b> Επικοινωνεί με τους πελάτες.	Επικοινωνία. Λήψη απόφασης. Πρωτοβουλία. Παρακολούθηση / έλεγχος.	Παρατηρητικότητα. Καλή μνήμη. Καλή όραση. Ικανότητα αντίληψης. Καλή ακοή.
	<b>ΕΕ 2.3.2:</b> Οργανώνει διοικητικά την παροχή υπηρεσιών καθαρισμού.	Επικοινωνία. Λήψη απόφασης. Πρωτοβουλία. Παρακολούθηση / έλεγχος.	Παρατηρητικότητα. Καλή μνήμη. Καλή όραση. Ικανότητα αντίληψης.
	<b>ΕΕ 2.3.3:</b> Φροντίζει για την προμήθεια του εξοπλισμού, των αναλωσίμων και των υλικών καθαρισμού.	Επικοινωνία. Λήψη απόφασης. Πρωτοβουλία. Παρακολούθηση / έλεγχος.	Παρατηρητικότητα. Καλή μνήμη. Καλή όραση. Ικανότητα αντίληψης. Καλή ακοή.

## ΕΝΟΤΗΤΑ Δ: «ΠΡΟΤΕΙΝΟΜΕΝΕΣ ΔΙΑΔΡΟΜΕΣ ΓΙΑ ΤΗΝ ΑΠΟΚΤΗΣΗ ΤΩΝ ΑΠΑΙΤΟΥΜΕΝΩΝ ΠΡΟΣΟΝΤΩΝ»

Στον παρακάτω πίνακα παρουσιάζονται εναλλακτικές διαδρομές μάθησης κατά επάγγελμα και ειδικότητα.

Οι παρακάτω διαδρομές δείχνουν (με βάση τη σειρά που αναφέρονται) τις εναλλακτικές επιλογές ως προς τα βήματα που μπορεί να ακολουθήσει κάποιος για να αποκτήσει τα απαιτούμενα προσόντα άσκησης του επαγγέλματος ή και της ειδικότητας.

<b>ΕΙΔΙΚΕΥΣΗ</b>	<b>ΔΙΑΔΡΟΜΕΣ</b>	
<b>ΕΠΙΠΕΔΟ ΕΠΑΓΓΕΛΜΑΤΙΚΗΣ ΙΕΡΑΡΧΙΑΣ Α</b>		
<b>Επαγγελματίας Καθαριστής-στρια</b>	<sup>1η</sup> Διαδρομή	Απόφοιτοι Υποχρεωτικής Εκπαίδευσης* - 3 μήνες συναφής επαγγελματική εμπειρία - Συνεχιζόμενη Επαγγελματική Κατάρτιση για το σύνολο των γνώσεων που αντιστοιχούν στην Κύρια Επαγγελματική Λειτουργία της ειδίκευσης (ΚΕΛ 1).
	<sup>2η</sup> Διαδρομή	1 έτος συναφής επαγγελματική εμπειρία - Συνεχιζόμενη Επαγγελματική Κατάρτιση για το σύνολο των γνώσεων που αντιστοιχούν στην Κύρια Επαγγελματική Λειτουργία της ειδίκευσης (ΚΕΛ 1).
<b>ΕΠΙΠΕΔΟ ΕΠΑΓΓΕΛΜΑΤΙΚΗΣ ΙΕΡΑΡΧΙΑΣ Β</b>		
<b>Επόπτης Επαγγελματικού Καθαρισμού</b>	<sup>1η</sup> Διαδρομή**	3 χρόνια συναφής επαγγελματική εμπειρία ως Επόπτης Επαγγελματικού Καθαρισμού - Συνεχιζόμενη Επαγγελματική Κατάρτιση για το σύνολο των γνώσεων που αντιστοιχούν στην Κύρια Επαγγελματική Λειτουργία του επιπέδου Β επαγγελματικής ιεραρχίας (ΚΕΛ 2).
	<sup>2η</sup> Διαδρομή	Απόφοιτοι Υποχρεωτικής Εκπαίδευσης* - 1 έτος συναφής επαγγελματική εμπειρία ως Επόπτης Επαγγελματικού Καθαρισμού - Συνεχιζόμενη Επαγγελματική Κατάρτιση για το σύνολο των γνώσεων που αντιστοιχούν στη Κύρια Επαγγελματική Λειτουργία του Β επιπέδου επαγγελματικής ιεραρχίας (ΚΕΛ 2).
	<sup>3η</sup> Διαδρομή	Απόφοιτοι Υποχρεωτικής Εκπαίδευσης* - Αρχική Επαγγελματική Κατάρτιση ΙΕΚ μεταγυμνασιακού επιπέδου – 6μηνη υποχρεωτική πρακτική άσκηση

(\*) Ως απολυτήριος τίτλος υποχρεωτικής εκπαίδευσης αναγνωρίζεται το απολυτήριο τριταξίου γυμνασίου ή για υποψήφιους που έχουν αποφοιτήσει μέχρι και το 1980 απολυτήριο δημοτικού σχολείου ή ισοδύναμος απολυτήριος τίτλος κατώτερης τεχνικής σχολής του Ν. 580/1970, ή απολυτήριος τίτλος Εργαστηρίων Ειδικής Επαγγελματικής Εκπαίδευσης και Κατάρτισης, του άρθρου 1 του Ν. 2817/2000. (Καθορισμός προσόντων διορισμού σε θέσεις φορέων του δημόσιου τομέα, όπως καθορίζονται με το Προεδρικό Διάταγμα 50/2001 (ΦΕΚ 39 Α'), όπως τροποποιήθηκε και συμπληρώθηκε με το Π. 347/2003 (ΦΕΚ 315 Α'), το Π. 44/2005 (ΦΕΚ Α' 63) και το Π. 116/2006 (ΦΕΚ Α' 115). Επίσης η υποχρεωτική εκπαίδευση καλύπτει και τους απόφοιτους πρωτοβάθμιας εκπαίδευσης που ολοκλήρωσαν τη φοίτησή τους στα σχολεία δεύτερης ευκαιρίας.

(\*\*) Η 1η διαδρομή για το επίπεδο επαγγελματικής ιεραρχίας Β θα είναι σε ισχύ μέχρι και το 2011. Από το 2012 θα ισχύσουν οι διαδρομές 2 και 3.

## ΕΝΟΤΗΤΑ Ε: «ΕΝΔΕΙΚΤΙΚΟΙ ΤΡΟΠΟΙ ΑΞΙΟΛΟΓΗΣΗΣ ΤΩΝ ΑΠΑΙΤΟΥΜΕΝΩΝ ΓΝΩΣΕΩΝ, ΔΕΞΙΟΤΗΤΩΝ ΚΑΙ ΙΚΑΝΟΤΗΤΩΝ»

Στους πίνακες που ακολουθούν καταγράφονται οι ενδεικτικοί τρόποι αξιολόγησης των γνώσεων και των δεξιοτήτων σε επίπεδο επιμέρους επαγγελματικών λειτουργιών. Ειδικότερα, οι ικανότητες μπορούν να εκτιμηθούν αποκλειστικά με την εφαρμογή σταθμισμένων και αξιόπιστων εργαλείων. Διεθνώς για το σκοπό αυτό έχουν αναπτυχθεί διάφορα ψυχομετρικά εργαλεία (τεστ ικανοτήτων). Ενδεικτικά τεστ ικανοτήτων είναι τα εξής: Differential Aptitude Test (DAT) και του General Aptitude Test Battery (GATB), Comprehensive Ability Battery (CAB), SRA Mechanical Aptitude, Minnesota Paper Form Board.

### Ε.1 ΕΝΔΕΙΚΤΙΚΟΙ ΤΡΟΠΟΙ ΑΞΙΟΛΟΓΗΣΗΣ ΤΩΝ ΑΠΑΙΤΟΥΜΕΝΩΝ ΓΝΩΣΕΩΝ ΣΕ ΕΠΙΠΕΔΟ ΕΠΙΜΕΡΟΥΣ ΕΠΑΓΓΕΛΜΑΤΙΚΩΝ ΛΕΙΤΟΥΡΓΙΩΝ

ΤΙΤΛΟΣ ΕΙΔΙΚΕΥΣΗΣ: ΕΠΑΓΓΕΛΜΑΤΙΑΣ ΚΑΘΑΡΙΣΤΗΣ-ΣΤΡΙΑ									
ΚΕΛ	ΕΕΛ	ΓΝΩΣΕΙΣ ΣΕ ΕΠΙΠΕΔΟ ΕΠΙΜΕΡΟΥΣ ΕΠΑΓΓΕΛΜΑΤΙΚΩΝ ΛΕΙΤΟΥΡΓΙΩΝ	ΤΡΟΠΟΙ ΑΞΙΟΛΟΓΗΣΗΣ						
			ΓΡΑΠΤΕΣ ΕΞΕΤΑΣΕΙΣ	ΠΡΟΦΟΡΙΚΕΣ ΕΞΕΤΑΣΕΙΣ	ΤΕΣΤ ΠΟΛΛΑΠΛΩΝ ΑΠΑΝΤΗΣΕΩΝ	ΕΚΠΟΝΗΣΗ ΕΡΓΑΣΙΩΝ	ΣΥΝΝΕΤΕΥΞΗ	ΠΑΡΑΤΗΡΗΣΗ ΕΚΤΕΛΕΣΗΣ ΕΡΓΑΣΙΑΣ	ΑΞΙΟΛΟΓΗΣΗ ΤΕΧΝΙΚΩΝ ΔΕΞΙΟΤΗΤΩΝ
ΚΕΛ 1	ΕΕΛ 1.1	Μέθοδοι, εξοπλισμός και μέσα καθαρισμού.					X	X	
		Ειδικοί κανόνες επαγγελματικής δεοντολογίας και συμπεριφοράς.		X			X	X	
		Βασικές αρχές υγιεινής και ασφάλειας εργασιών καθαρισμού.		X			X	X	
		Ορολογία καθαρισμού.		X			X		
	ΕΕΛ 1.2	Διαδικασίες προετοιμασίας, τακτοποίησης και αποκατάστασης χώρων καθαρισμού.		X				X	
		Ειδικοί κανόνες επαγγελματικής δεοντολογίας και συμπεριφοράς.		X			X	X	
	ΕΕΛ 1.3	Διαδικασίες ελέγχου και προετοιμασίας εξοπλισμού και υλικών.						X	
		Βασικές αρχές υγιεινής και ασφάλειας.		X				X	
		Βασικές αρχές επικοινωνίας.		X			X	X	
		Βασικές αρχές επικοινωνίας και συνεργασίας με συναδέλφους και πελάτες.		X			X	X	

Για το 2<sup>ο</sup> ΕΠΙΠΕΔΟ ΕΠΑΓΓΕΛΜΑΤΙΚΗΣ ΙΕΡΑΡΧΙΑΣ - Επόπτης Επαγγελματικού Καθαρισμού ισχύει η ΚΕΛ 1 και επιπλέον είναι απαραίτητη η ΚΕΛ 2 (Β): «Εποπτεύει την παροχή υπηρεσιών και το ανθρώπινο δυναμικό του επαγγελματικού καθαρισμού».

2 <sup>ο</sup> ΕΠΙΠΕΔΟ ΕΠΑΓΓΕΛΜΑΤΙΚΗΣ ΙΕΡΑΡΧΙΑΣ: ΕΠΟΠΤΗΣ ΕΠΑΓΓΕΛΜΑΤΙΚΟΥ ΚΑΘΑΡΙΣΜΟΥ										
ΚΕΛ	ΕΕΛ	ΓΝΩΣΕΙΣ ΣΕ ΕΠΙΠΕΔΟ ΕΠΙΜΕΡΟΥΣ ΕΠΑΓΓΕΛΜΑΤΙΚΩΝ ΛΕΙΤΟΥΡΓΙΩΝ	ΤΡΟΠΟΙ ΑΞΙΟΛΟΓΗΣΗΣ							
			ΓΡΑΠΤΕΣ ΕΞΕΤΑΣΕΙΣ	ΠΡΟΦΟΡΙΚΕΣ ΕΞΕΤΑΣΕΙΣ	ΤΕΣΤ ΠΟΛΛΑΠΛΩΝ ΑΠΑΝΤΗΣΕΩΝ	ΕΚΠΟΝΗΣΗ ΕΡΓΑΣΙΩΝ	ΣΥΝΝΕΤΕΥΞΗ	ΠΑΡΑΤΗΡΗΣΗ ΕΚΤΕΛΕΣΗΣ ΕΡΓΑΣΙΑΣ	ΑΞΙΟΛΟΓΗΣΗ ΤΕΧΝΙΚΩΝ ΔΕΞΙΟΤΗΤΩΝ	ΑΛΛΟ ΔΙΕΥΚΡΙΝΙΣΤΕ
ΚΕΛ 2	ΕΕΛ 2.1	Ορολογία καθαρισμού.		X	X			X		
		Κανόνες επαγγελματικής δεοντολογίας και συμπεριφοράς.		X	X			X		
		Βασικές αρχές υγιεινής και ασφάλειας εργασιών καθαρισμού.		X	X			X		
	ΕΕΛ 2.2	Βασικές αρχές διαχείρισης ανθρώπινων πόρων.		X	X			X	X	
		Θεσμικό πλαίσιο τομέα καθαρισμού.		X	X			X		
		Βασικές αρχές επικοινωνίας.		X	X			X		
	ΕΕΛ 2.3	Βασικές αρχές οργάνωσης και λειτουργίας επιχειρήσεων παροχής υπηρεσιών.		X	X			X	X	
		Εξυπηρέτηση πελατών.		X	X			X	X	
		Θεσμικό πλαίσιο τομέα καθαρισμού.		X	X			X		
		Βασικές αρχές διασφάλισης και διαχείρισης ποιότητας.		X	X			X		
			Κανόνες υγιεινής και ασφάλειας, προστασίας του περιβάλλοντος και εξοικονόμησης ενέργειας και υλικών καθαρισμού.		X	X			X	

## Ε.2 ΕΝΔΕΙΚΤΙΚΟΙ ΤΡΟΠΟΙ ΑΞΙΟΛΟΓΗΣΗΣ ΤΩΝ ΑΠΑΙΤΟΥΜΕΝΩΝ ΔΕΞΙΟΤΗΤΩΝ ΣΕ ΕΠΙΠΕΔΟ ΕΠΙΜΕΡΟΥΣ ΕΠΑΓΓΕΛΜΑΤΙΚΩΝ ΛΕΙΤΟΥΡΓΙΩΝ

<b>ΤΙΤΛΟΣ ΕΙΔΙΚΕΥΣΗΣ: ΕΠΑΓΓΕΛΜΑΤΙΑΣ ΚΑΘΑΡΙΣΤΗΣ-ΣΤΡΙΑ</b>										
ΚΕΛ	ΕΕΛ	ΔΕΞΙΟΤΗΤΕΣ ΣΕ ΕΠΙΠΕΔΟ ΕΠΙΜΕΡΟΥΣ ΕΠΑΓΓΕΛΜΑΤΙΚΩΝ ΛΕΙΤΟΥΡΓΙΩΝ	ΤΡΟΠΟΙ ΑΞΙΟΛΟΓΗΣΗΣ							
			ΓΡΑΠΤΕΣ ΕΞΕΤΑΣΕΙΣ	ΠΡΟΦΟΡΙΚΕΣ ΕΞΕΤΑΣΕΙΣ	ΤΕΣΤ ΠΟΛΛΑΠΛΩΝ ΑΠΑΝΤΗΣΕΩΝ	ΕΚΠΟΝΗΣΗ ΕΡΓΑΣΙΩΝ	ΣΥΝΝΕΤΕΥΞΗ	ΠΑΡΑΤΗΡΗΣΗ ΕΚΤΕΛΕΣΗΣ ΕΡΓΑΣΙΑΣ	ΑΞΙΟΛΟΓΗΣΗ ΤΕΧΝΙΚΩΝ ΔΕΞΙΟΤΗΤΩΝ	ΑΛΛΟ ΔΙΕΥΚΡΙΝΙΣΤΕ
<b>ΚΕΛ 1</b>	<b>ΕΕΛ 1.1</b>	Επικοινωνία						X	X	
		Διαχείριση χρόνου.						X	X	
		Παρακολούθηση / έλεγχος.						X	X	
			Ευχέρεια στο χειρισμό εξοπλισμών και υλικών καθαριότητας.						X	
	<b>ΕΕΛ 1.2</b>	Διαχείριση χρόνου.						X	X	
		Παρακολούθηση / έλεγχος.						X	X	
		Επικοινωνία.						X	X	
	<b>ΕΕΛ 1.3</b>	Επικοινωνία						X	X	
		Λήψη απόφασης						X	X	
Παρακολούθηση / έλεγχος.							X	X		

**Για το 2<sup>ο</sup> ΕΠΙΠΕΔΟ ΕΠΑΓΓΕΛΜΑΤΙΚΗΣ ΙΕΡΑΡΧΙΑΣ - Επόπτης Επαγγελματικού Καθαρισμού ισχύει η ΚΕΛ 1 και επιπλέον είναι απαραίτητη η ΚΕΛ 2 (Β): «Εποπτεύει την παροχή υπηρεσιών και το ανθρώπινο δυναμικό του επαγγελματικού καθαρισμού».**

<b>2<sup>ο</sup> ΕΠΙΠΕΔΟ ΕΠΑΓΓΕΛΜΑΤΙΚΗΣ ΙΕΡΑΡΧΙΑΣ: ΕΠΟΠΤΗΣ ΕΠΑΓΓΕΛΜΑΤΙΚΟΥ ΚΑΘΑΡΙΣΜΟΥ</b>										
ΚΕΛ	ΕΕΛ	ΔΕΞΙΟΤΗΤΕΣ ΣΕ ΕΠΙΠΕΔΟ ΕΠΙΜΕΡΟΥΣ ΕΠΑΓΓΕΛΜΑΤΙΚΩΝ ΛΕΙΤΟΥΡΓΙΩΝ	ΤΡΟΠΟΙ ΑΞΙΟΛΟΓΗΣΗΣ							
			ΓΡΑΠΤΕΣ ΕΞΕΤΑΣΕΙΣ	ΠΡΟΦΟΡΙΚΕΣ ΕΞΕΤΑΣΕΙΣ	ΤΕΣΤ ΠΟΛΛΑΠΛΩΝ ΑΠΑΝΤΗΣΕΩΝ	ΕΚΠΟΝΗΣΗ ΕΡΓΑΣΙΩΝ	ΣΥΝΝΕΤΕΥΞΗ	ΠΑΡΑΤΗΡΗΣΗ ΕΚΤΕΛΕΣΗΣ ΕΡΓΑΣΙΑΣ	ΑΞΙΟΛΟΓΗΣΗ ΤΕΧΝΙΚΩΝ ΔΕΞΙΟΤΗΤΩΝ	ΑΛΛΟ ΔΙΕΥΚΡΙΝΙΣΤΕ
<b>ΚΕΛ 2</b>	<b>ΕΕΛ 2.1</b>	Επικοινωνία						X	X	
		Διαχείριση χρόνου.						X	X	
		Παρακολούθηση / έλεγχος.						X	X	
			Ευχέρεια στο χειρισμό εξοπλισμών και υλικών καθαριότητας.						X	
	<b>ΕΕΛ 2.2</b>	Επικοινωνία						X	X	
		Διαχείριση χρόνου.						X	X	
		Παρακολούθηση / έλεγχος.						X	X	
	<b>ΕΕΛ 2.3</b>	Επικοινωνία						X	X	
		Λήψη απόφασης						X	X	
Πρωτοβουλία							X	X		
		Παρακολούθηση / έλεγχος.					X	X		
		Ευχέρεια στο χειρισμό εξοπλισμών και υλικών καθαριότητας.					X	X		

## ΒΙΒΛΙΟΓΡΑΦΙΑ

**Αβδελά Έφη**, «*Η όψιμη ανακάλυψη της επισφαλούς εργασίας*», Άρθρο στην Εφημ. «Η Αυγή», 22-03-2009.

**Αλιμπράντη – Μαράτου Λάουρα**, «*Παλαιά και νέα επαγγέλματα: Μια προσέγγιση από την πλευρά του φύλου*», Κέντρο Ερευνών για Θέματα Ισότητας (Κ.Ε.Θ.Ι.), Αθήνα 2008 (Μελέτη στα πλαίσια του ΕΠΕΑΕΚ ΙΙ, Αξονας 4 «Ευαισθητοποίηση εκπαιδευτικών και παρεμβατικά προγράμματα για την προώθηση της ισότητας των φύλων).

**Ινστιτούτο Εργασίας ΓΣΕΕ-ΑΔΕΔΥ**, «*Οι εργασιακές σχέσεις στον κλάδο καθαρισμού: Αποτελέσματα εμπειρικής έρευνας*», Αθήνα, Ιανουάριος 2009 (Υπευθ. Συντονιστής Γιάννης Κουζής).

**Asset Skills**, National Occupational Standards for Cleaning.  
(<http://www.assetskills.org/Cleaning/CleaningNOS.asp>)

**European Federation of Cleaning Industries (EFCI)**, "*The Cleaning Industry in Europe*", Update December 2008 (data 2006).

**UNI – Europa & FENI**, "COMMON RECOMMENDATIONS OF THE EUROPEAN SOCIAL PARTNERS FOR THE CLEANING INDUSTRY", Brussels, March 2004.

**UNI – Europa & FENI, Joint declaration** by the European social partners in the cleaning sector, "*Selecting Best Value for the public procurement of Cleaning services*", Brussels 17/9/2004 (βλ. Επίσης "**Η επιλογή της καλύτερης αξίας: Οδηγός για τους οργανισμούς ανάθεσης συμβάσεων για την παροχή υπηρεσιών καθαρισμού**") στο [www.uniglobalunion.org](http://www.uniglobalunion.org).

**ILO, International Hazard Datasheets on Occupation**, "*Cleaner (industrial premises*", Published by the HDOEDIT (@ ILO/CIS, 1999) program.  
<http://www.ilo.org/public/english/protection/safework/cis/products/hdo/pdf/cleaner.pdf>

**LEONARDO DA VINCI pilot project**, "Basic Skills for Work - Combined Basic Skills and Communication Training for Low-Skilled Workers in Five Different European Work Sectors" (Project number: A/04/B/F/PP-158.132) – "**Basic Skills Workplace Training for the Cleaning Sector**" (<http://www.basic-skills-for-work.org>)

**Pinto A. Michael**, "*Cleaning for health – Part I: The Evolution of Cleaning Practices*" Περιοδικό Cleaning and Restoration, November 2008(Vol. 45, No 11)

**Pinto A. Michael**, "*Seeing the big picture of infection control Part 3- Construction Practices and Cleaning of Apparel and Equipment*" Περιοδικό Cleaning and Restoration, March 2008(Vol. 45, No 3)

**Pinto A. Michael**, "*Cleaning for health – Part I: The Evolution of Cleaning Practices*" Περιοδικό Cleaning and Restoration, November 2008(Vol. 45, No 11)

<http://www.onlineearnings.net/pdf/article-22765.pdf>, "*Starting A Career in the Cleaning Service Industry Maids and Janitors*"